

Základy archeologie (8)

Doba bronzová a železná

Doba bronzová

2300/2200 – 750 př.n.l.

- Navazuje na vývoj konce doby kamenné
- **Inovace** – oddělení specializovaných výrobních činností od zemědělství
 - zpracování kovových rud a výroba předmětů z bronzu (slitina 90 % mědi a 10 % cínu – zvyšuje tvrdost)
- **Bronzová metalurgie** – 4. a 3. tis. na Předním východě
 - přes Balkán se šíří do Evropy
 - poč. 2. tis.: střední Evropa
- **Třídění doby bronzové** – severní E: **Oskar Montelius**
 - střední E: **Paul Reinecke**

Oskar Montelius

1843 - 1921

- Hlavní kurátor Národního muzea ve Stockholmu
- **1885:** sestavil chronologické členění pravěku severní Evropy
- **Doba bronzová:** 6 stupňů (I - VI)
- Periodizace je využívána ve Skandinávii, severním Německu a Polsku



Paul Reinecke

1872 - 1958

- Hlavní konzervátor bavorského památkového ústavu v Mnichově
- Vytvořil univerzální chronologický systém členění doby bronzové, halštatské a laténské pro střední Evropu na základě třídění materiálu z Bavorska
- (později korigováno)
- časové úseky symbolicky označil písmeny:

d. bronzová: B A–D, (dnes + H A–B)

d. halštatská: H A – D

d. laténská: L A – D



Kultury doby bronzové

- **Pozdní eneolit:** kol. 2400 př. n. l. kultura protoúnětická
- **Starší:** BA1-3 2300/2200–1600/1550 únětická
věteřovská
- **Střední:** BB/C 1 600/1550–1300 středodunajská mohylová
- **Mladší:** BD-HA 1300 – 1000 starší popelnicová pole
fáze: lužická a velatická
- **Pozdní:** HB 1000 – 750 mladší popelnicová pole
fáze: slezská a podolská

Inovace

- **Technologie spojené s dobýváním rud a výrobou bronzové industrie (metalurgie):**
 - zpracování bronzové suroviny: výroba šperků, zbraní a nástrojů
 - starší d. br.: sekery, sekeromlaty
 - střední d. br.: meč, srp
 - mladší a pozdní d. br.: civilizace popelnicových polí
- **Hospodářství a řemeslné specializace:**
 - metalurgie a slévačství, hrnčířství, košářství
 - rozvoj zemědělské výroby, výstavba hradisek
- **Dálková směna:** předmincovní platidla: hřivny, žebra, kroužky
 - obchod s kovem: propojil Evropu od Skandinávie po Středomoří
 - síť severojižních dálkových tras
 - přenášení nových poznatků z egejské oblasti: pohřby v nádobách, výzdoba
- **Sociální stratifikace a rozvoj náboženských představ:**
 - kmenoví náčelníci a válečníci jsou pohřbíváni v bohatě vybavených hrobkách
 - náboženské představy: polyteismus
 - vyspělá společenská organizace rodových společenství
 - etnogeneze prvních evropských etnik : Keltů, Germánů, Ilyrů, Skýtů, Thráků

Starší doba bronzová

- Konec eneolitu a počátek d. bronzové: 2400/300 až 2000/1900
 - vyznívání vývoje lokálních skupin KŠK a KZP
- **Skupina Chlopice-Veselé:**
 - rozšířena hlavně v již. Polsku na Krakovsku
 - sídliště: z Polska pronikla karpatskými průsmyky na jz.Slovensko a vých. a stř. Moravu

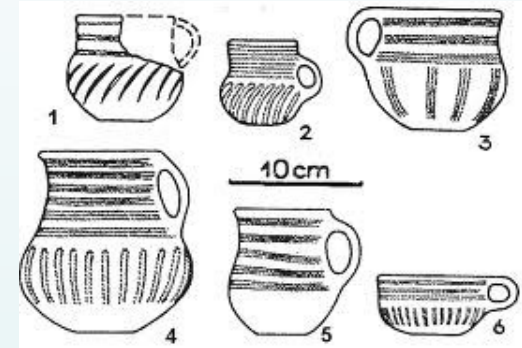

- **Kulturní vývoj ve starší době bronzové:**

Únětická kultura – nejstarší fáze v eneolitu na jižní Moravě

Nitranská skupina – ze záp. Slovenska na vých. Moravu a do Slezska

Věteřovská skupina – vyplňuje závěr starší doby bronzové

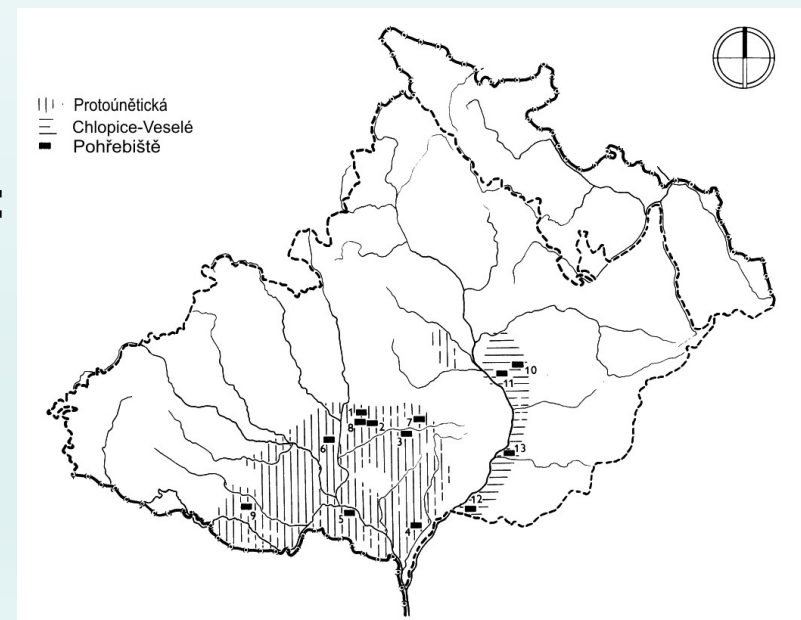

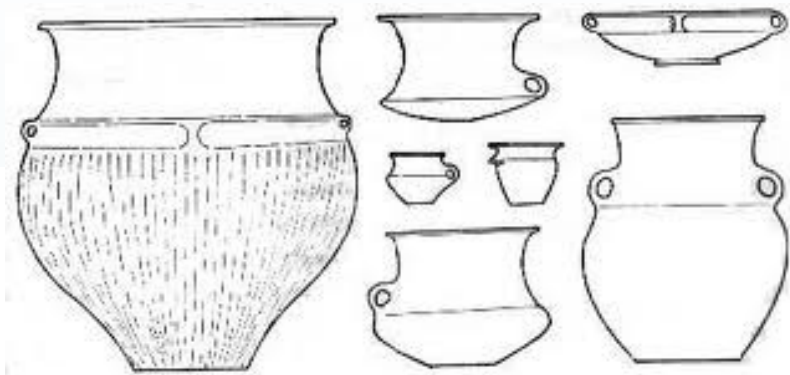

Protoúnětická, únětická a věteřovská kultura

Čechy: 1 Konobřez, 2 Postoloprty, 3 Březno, 4 Velké Žernoseky, 5 Vepřek, 6 Slaný, 7 Praha-Suchdol, Tursko, Únětice, 8 Praha-Dolní Počernice, 9 Praha-Miškovice, Praha-Vinoř, 10 Čejetice, 11 Brodce, Horky n. J., 12 Polepy, 13 Plotiště n. L., 14 Libčany, 15 Vrcovice, 16 Hosty, 17 Těšínov, 18 Křemže/Dívčí Kámen; Morava: 1 Těšetice-Kyjovice, 2 Borotice, 3 Mušov, 4 Dolní Věstonice, Pavlov, 5 Hrušky, 6 Budkovice, 7 Olbramovice, 8 Rebešovice, 9 Blučina, 10 Holubice, 11 Věteřov, 12 Šardičky, 13 Hradisko u Kroměříže, 14 Olomouc-Slavonín, 15 Svitávka, 16 Bánov, Šumice

Únětická kultura

- **Původ** – vývoj z předchozích eneolitických kultur
- **Morava** – rozšířena na jv. Moravě na konci eneolitu (2300 př.n.l.)
 - základ: KŠK a KZP
 - tvoří samostatnou oblast napojenou na Karpatskou kotlinu a Rakousko
 - **nejstarší nálezy:** Znojensko, Podyjí, Moravskokrumlovsko, Haná
 - postup: a) Pomoravím do Dolnomoravého úvalu
b) podél pravobřežních přítoků Moravy do Dyjskosvrateckého úvalu
na levém břehu Moravy se populace smísila s nitranskou skupinou a postupovala na Slovensko
- **Čechy** – základ: protoúnětické osídlení, (vliv JV Evropy)
 - rozšíření: vých. část stř. Čech: Polabí a dolní Poohří
nejúrodnější a klimaticky nejprůzračnější regiony (200 až 300 m.n.m.)
 - plynulý vývoj od eneolitu
 - rozdíl mezi místními skupinami:

- **Sídliště:**

- **Čechy** – výšinná v exponovaných polohách: ostrožny, vrcholky kopců u toků Vraný , Slánská hora ve Slaném
 - zpočátku ohrazené alespoň příkopy (Praha-Vinoř, Klučov – 1,5 ha)
 - jižní Č: okolo 20 sídlišť podél Vltavy
 - mocenská, výrobní a distribuční funkce: Velečín, Dobřejovice
 - mohutné opevnění
 - kovolitecká výroba: tyglíky + odlévací formy (Skočice)
- **Morava** – starší neopevněná
 - mladší opevněná
 - žádné nebylo odkryto celé
 - Cezavy u Blučiny:

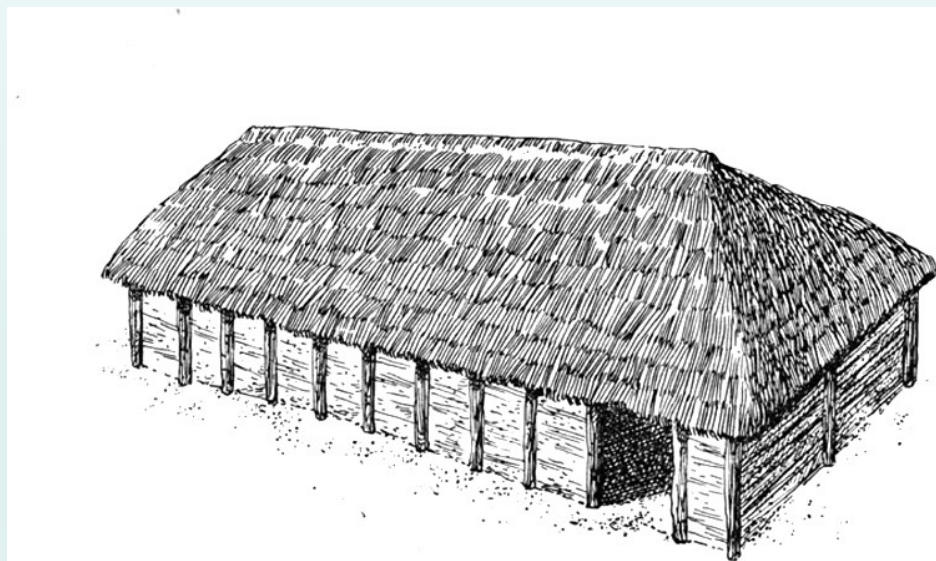

Rekonstrukce únětického obydlí

- **Pohřebiště:**

- **Poloha** – v blízkosti osad, hroby ve skupinkách
 - moravská pohřebiště nejsou tak početná jako česká:
 - Č: Polepy u Kolína - 142 H
 - M: Rebrešovice - 83 H
- **Ritus:** Č: – skrčená poloha (M i Ž), na pravém boku, hlava k J (pravidlo)
 - hrobové jámy: obdélné se zaoblenými rohy, hl. i 2 m

M: – ve skrčené poloze: muži: na pravém boku, ženy na levém
- **Milodary** – nedoložena diferencovanost inventáře podle pohlaví a věku
 1. **keramika** – hrobová: u hlavy, nohou, před trupem za zády
 2. **Lukostřelecká výbava** – dýky, šipky, kančí kly (u pánve)
 3. **Ženská výbava** – různorodá, nelze stanovit typicky ženský milodar

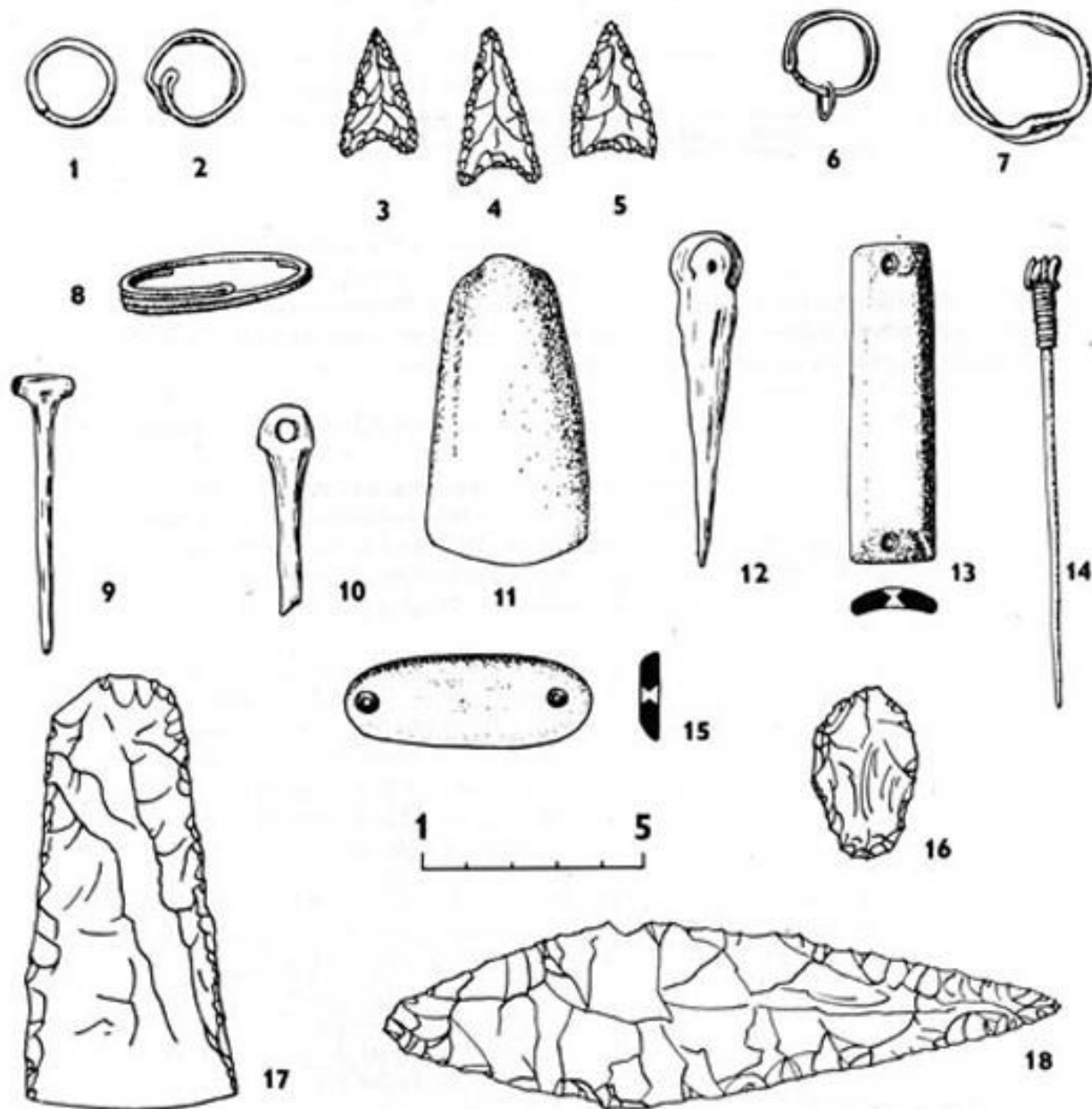

Obr. 6. Přehled základních druhů akeramických mlodarářů: 1, 2, 6, 7 záušnice (1, 6, 7 bronzové, 2 zlatá); 3—5 pazourkové hroty šípů; 8 bronzový náramek; 9, 10 kostěné jehlice; 11 hlazená sekerka; 12 kostěný hrot; 13, 15 nátepní destičky; 14 bronzová jehlice; 16 drobný štípaný nástroj; 17 pazourková sekerka; 18 pazourková dýka (kopl).

Inventář hrobů

- Totožný u kostrových i žárových hrobů: většinou džbán, hrnec + mísa (stopy užívání)

1. Keramika – hrubá, špatně vypálená s hlazeným povrchem

- tvary: koflíky, džbány, hrnce, bezuché nádoby, mísy na nožkách
- výzdoba: a) rytá (klikatky, rýhy)
b) plastická – svíslá žebra, lišty

2. Kamenné nástroje – **zbraně**: a) štípané: pazourkové šipky, dýky, sekerky

b) hlazené: nátepní destičky

– **nástroje**: čepelky, škrabadla, pilky

3. Kostěná industrie – a) šídla, hroty, ploténky z kančích klů (u pánve, za hlavou

b) ozdoby z provrtaných psích zubů

4. Měděná industrie – jednoduché vlasové ozdoby (vzácné), jehlice

5. Korálky ze skleněné hmoty – zelené, Marefy: (kolem prostředníku)

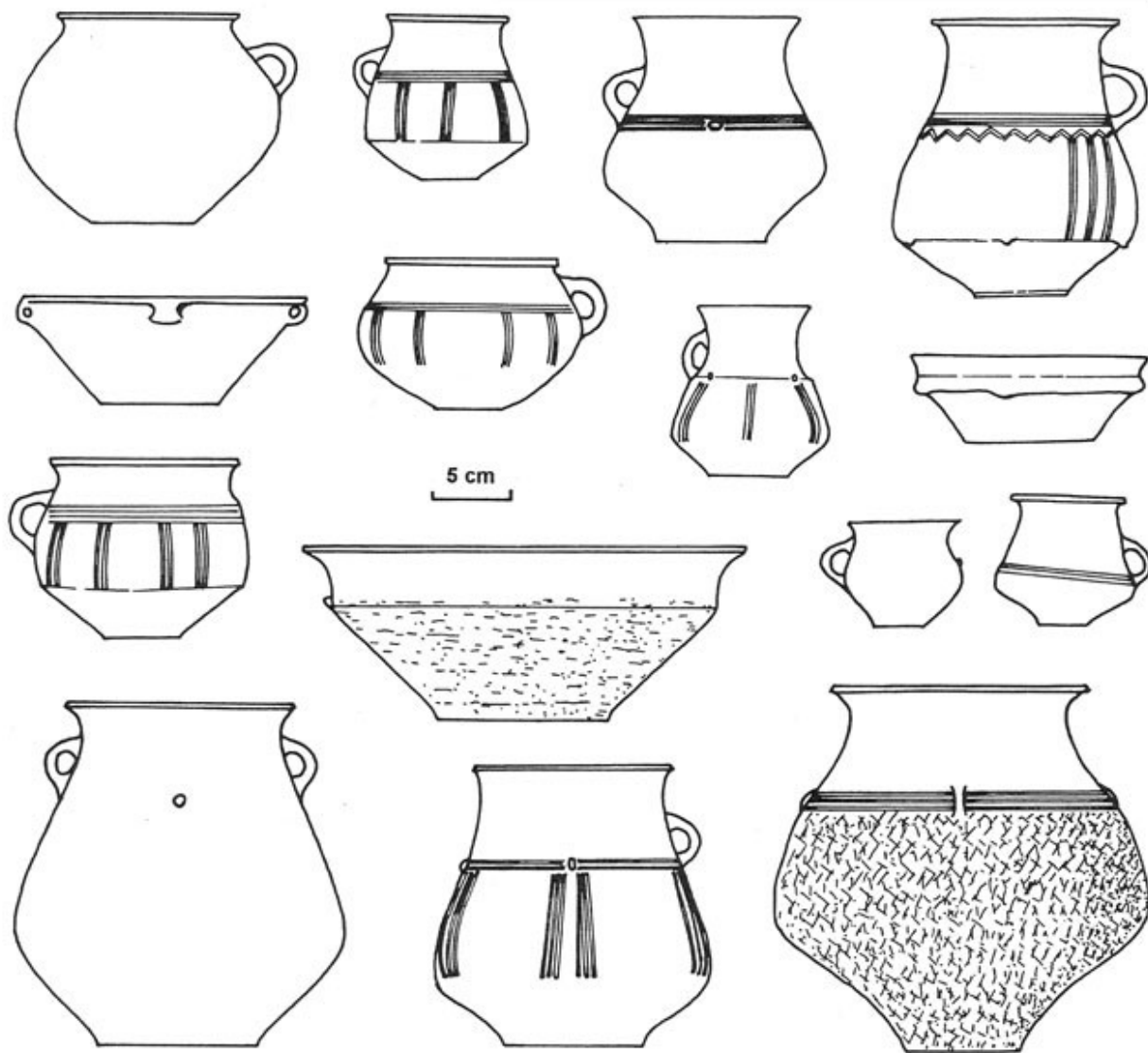

Únětická kultura – tvary a výzdoba keramických nádob starší (staroúnětické) fáze: džbánky a džbánkovidé koflíky, mísy a misky, amforovité nádoby

Bronzová industrie



- **Starší období** – spíše výjimečná: pouze ozdoby
- **Mladší** – i v hrobech, na sídlištích, v depotech
- **Ozdoby:** jehlice, čelenky, drátěné záušnice, spony, nákrčníky, prsteny



- **Zbraně a nástroje:** dýky, sekery, sekeromlaty křtěnovského typu,



- **Předmincovní platidla:**



Hřivny, žebra – měděné ingoty

- **Broušená industrie:** sekery, sekeromlaty, palice s vrubem
- **Štípaná industrie:** srdčité šipky, srpové čepelky, škrabadla, čepele
- **Kostěné a parohové předměty:** šídla, dlátka, korálky, závěsk



Věteřovská skupina



- **Rozšíření** – konec starší doby bronzové
 - Morava: areál únětické kultury s enklávou na Opavsku
 - Čechy: z Moravy přes vých. Čechy do stř. Čech
- **Sídliště** – nížinná: na terasách nad vodními zdroji (již., jv. a jz. svahy)
 - výšinná: opevněná výrobní, obchodní, mocenská centra
- **Pohřebiště:** absence, nálezy koster na sídlištích:
Leskoun u Olbramovic - dětský v nádobě
Mohylník – Brrotice
- **Keramika** – hrnky, mísy, misky, amforky, koflíky, osudí, aj.
- **Bronzová industrie** – zbraně: sekeromlaty, dýky, kopí aj.
ozdoby: c-náramky, jehlice, prsteny
- **KPI** – palice, šídla, hroty, hladítka, brusle,
parohové zděře zdob. mykénskými vlnicemi



- **Sídliště** – nížinná: na terasách nad vodními zdroji (již., jv. a jz. svahy)
– výšinná: opevněná výrobní, obchodní, mocenská centra
- **Keramika** – hrnky, mísy, misky, amforky, koflíky, osudí, aj.
- **Bronzová industrie:** zbraně: sekeromlaty, dýky, kopí aj.
ozdoby: c-náramky, jehlice, prsteny
- **Kostěná a parohová industrie:** palice, šídla, hroty, hladítka, brusle, parohové zděře zdob. mykénskými vlnicemi



Mohylové kultury

Střední doba bronzová

- **Název** – podle typického zvyku budování mohyl nad hroby
 - **Původ** – v Karpatské kotlině, odkud se šíří nové impulzy do stř. a záp. Evropy
 - jde o komplex příbuzných mohylových kultur
 - **Rozšíření** – střední Podunají: odtud proti toku Dunaje do stř. Ā a Francie
 - Čechy, Morava, jz. a záp. Slovensko, Dolního Rakousko
- .
1. **Středodunajská skupina** – stř. Čechy, Morava, Dol. Rakousko, jz. Slovensko
 2. **Česko-falcká skupina** – Bavorsko, Falc, již. + záp. Čechy
 3. **Karpatská skupina** – jižní Slovensko, Maďarsko

A, B - česko-falcká mohylová
 C, D - středodunajská mohylová

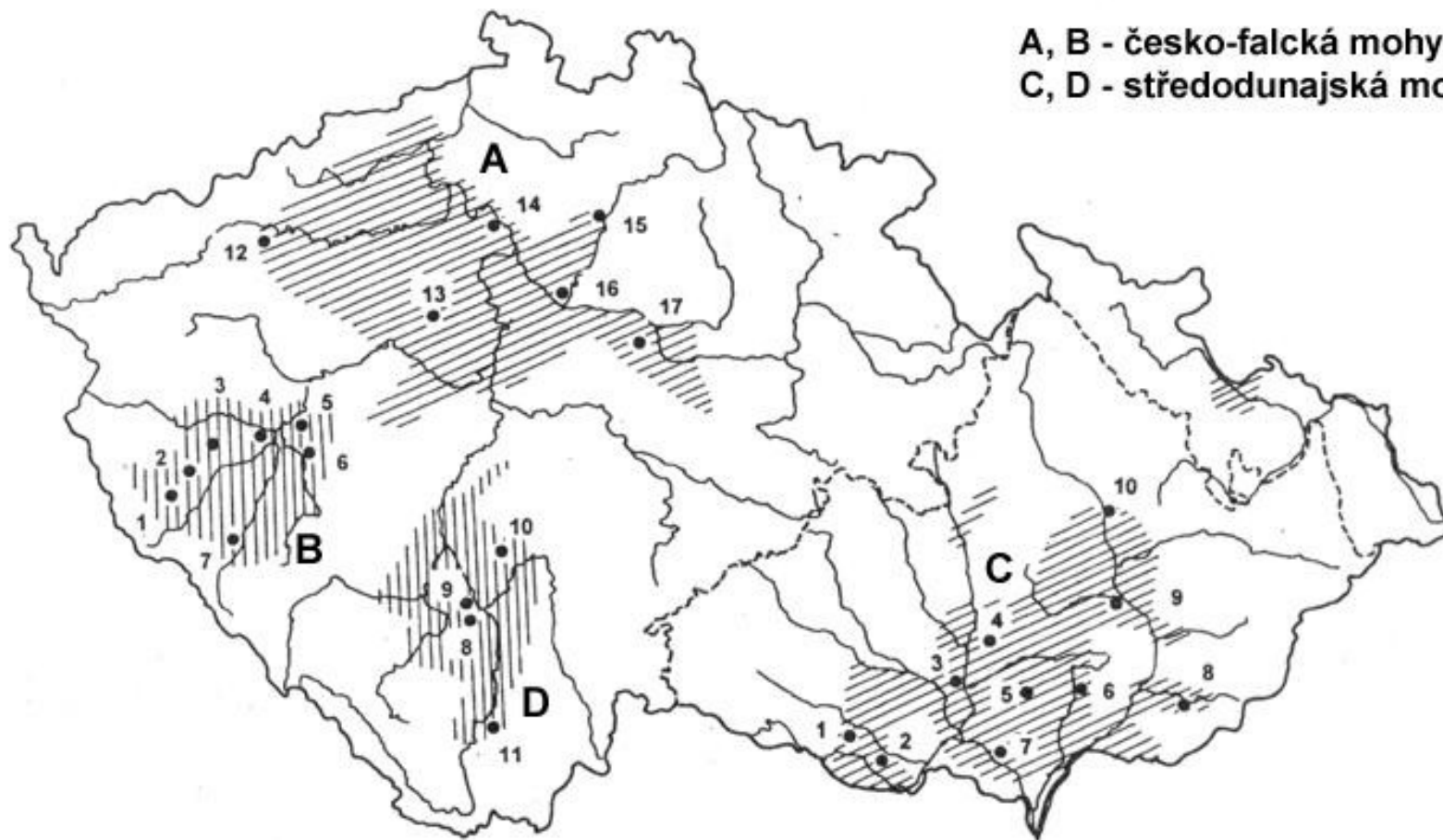

Mohylové kultury ve střední době bronzové,

Čechy: 1 Meclov-Březí, 2 Horní Metelsko, Podražnice, 3 Vrhaveč, 4 Plzeň-Jíkalka, Plzeň-Nová Hospoda, 5 Dýšina, Ejpovice, Plzeň-Červený Hrádek, 6 Milínov, Štáhlavy, Žákava, 7 Tajanov, 8 Křtěnov, 9 Albrechtice n. Vlt., 10 Řepeč, Sepekov, 11 Plav, 12 Úhošťany, 13 Velká Dobrá, 14 Horní Počaply, 15 Čejetice, 16 Brandýs n. L.-St. Boleslav/Houštka, 17 Velim; Morava: 1 Suchohrdly, 2 Borotice, 3 Vojkovice, 4 Jiříkovice, 5 Velké Hostěradky, 6 Čeložnice, 7 Přítluky, 8 Uherský Brod, 9 Bezměrov, Hradisko u Kroměříže, 10 Olomouc-Slavitín

Středodunajská skupina

- **Vznik** – plynulým vývojem z věteřovské skupiny za působení vlivů z JV
 - již. Morava:** krystalizační centrum (vývoj přímo z věteřovské)
 - sev. Morava a Slezsko:** samostatná skupina mohylových kultur
 - Čechy** – pronikání jihovýchodních prvků z věteřovské
 - území Čech rozčleněno do několika skupin
- **Pohřebiště:** mohylová: průměr: 5 až 20 m, výška: 0,5 až 2 m
hroby: pod mohylou většinou 1 – 3
 - plochá: hroby byly původně pod mohylou
kostrové pohřby: ve skrčené či natažené poloze
- **Sídliště:** nížinná – většinou s dobrým výhledem do krajiny
 - nemusí být situovány v bezprostřední blízkosti pohřebištěvýšinná – opevněné osady:
 - hradiska: Bezměrov u Kroměříže, Hradisko u Svitávky, Příkladky

Kramika:

- jemně plavená
- rýhování, žlábkování
- povrch: leštěný (z hrobů)

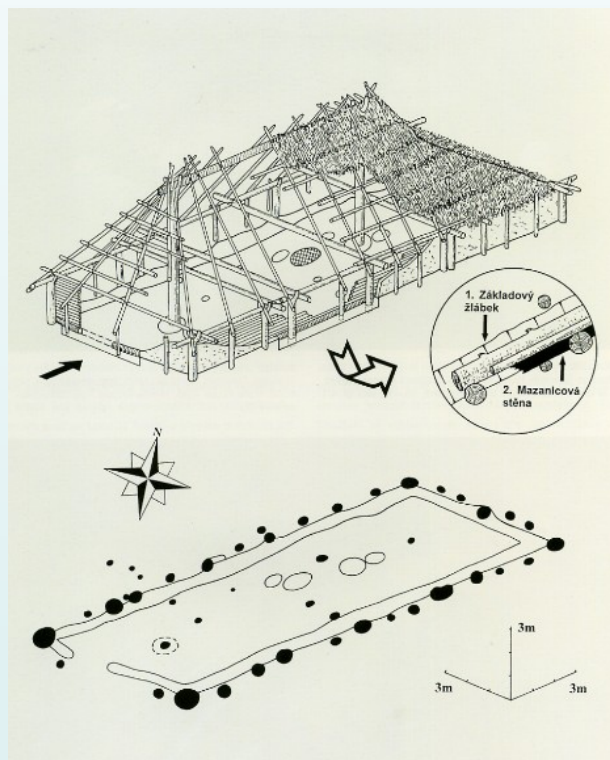

Olomouc-Slavoňín: 1995/7
 obj. C/96 : d. – 18,3 x 7,7 m
 základový žlab s trámy



Středodunajská mohylová kultura – tvary a výzdoba keramických nádob: amfora, tvary na nožce (okřín, mísa, amforka), mísy, džbánky, zásobnice různých tvarů

Bronzová industrie

- Sekery
- srpy
- Meče
- dýky s rukojetí
- sekeromlaty



Českofalcká mohylová skupina

- 2 sídelní komory: a) Domažlicko
 b) Plzeňsko
- **Mohylníky** – několik desítek (Dýšina, Křtěnov, Podražnice)
 – prosté násypy i kamenné věnce po obvodu, kamenná jádra
- **Sídliště** – dlouho nebyla známa: od 70. a 80. lét
- **Pohřebiště** – birituální: ostatky na úrovni povrchu
 - a) ženské pohřby: spíše kostrové
 - b) mužské pohřby: spíše žárové
 - c) kenotafy: bez lidských ostatků s milodary
- **Keramika** – někdy zdobena bílou inkrustací
- **Bronzy** – vlivy Karpatské kotliny: sekeromlaty Křtěnovského typu

Mladší a pozdní doba bronzová

- **Kulturní komplex popelnicových polí (PP):** 2 časové úseky:

- I. **Mladší doba bronzová:** 1300 – 1000 starší PP
- II. **Pozdní doba bronzová:** 1000 – 800/750 mladší PP



- **Název** – odvozen od způsobu pohřbívání: převažuje žárový ritus
– kremace ukládána do tzv. popelnic a ty do jámových hrobů na rozsáhlých plochých pohřebištích, zvaných „**popelnicová pole**“
- **Forma pohřbívání** – společná všem kulturám popelnicového okruhu od Ň po KK
- **Sídliště** – rozděleny na část hospodářskou a obytnou s domy
- **Hospodářství** – pěstování obilovin (rádlo), luštěnin a chov domácích zvířat
- **Těžba surovin** – měď a cín (rudná ložiska v mladší d. b. vyčerpána - dovoz)
- **Obchod** – s bronzovou surovinou i hotovými výrobky (obchodní síť)
- **Náboženství** – kult Slunce a sluneční božstva

Žárový popelnicový hrob na pohřebišti ve Slavoníně u Olomouce



Komplex popelnicových polí

- Střední Evropa – 4 kulturní okruhy:

1. **Hornodunajský** – (též jihoněmecká p. p.): horní Podunají včetně Čech

k. knovízská (stř., sz a již. Č) - štítarský stupeň - k. bylanská

k. milavečská (záp. a již. Č) - nynická skupina (záp. Č) - halštatská mohylová k.
Chebská sk. - okolí Chebu - nynická sk.

- 2. **Středodunajský** – stř. Podunají: již. Mor., vých. Čechy, jz. Slovensko, záp. část Karpatské kotliny, Dol. Rakousko, záp. Maďarsko, Štýrsko, Slovinsko, Chorvatsko, východní Čechy

k. velatická - k. podolská - k. horákovská

- 3. **Lužický** – sv. Čechy a stř. a sev. Morava, Slezsko až k Baltu, sev. Slovensko

k. lužická - k. slezská - k. platěnická

- 4. **Karpatský** – Slovensko

Komplex popelnicových polí

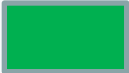
 bronz: mladý a pozdní
1300 – 800/750 BC

 halštát: starší d. železná
800/750 – 500/400 BC

1. Hornodunajský
knovízská - štítarský st.
bylanská

milavečská - nynická sk.
halštatská mohylová

chebská - nynická sk.

3. Lužický
lužická
slezská
platěnická

2. Středodunajský
velatická
podolská
horákovská

1. Hornodunajský okruh

Knovízská kultura

(Mladší doba bronzová)



- **Rozšíření** – 2 velké sídlení oblasti:
 - a) střední Č: jádro v okolí Prahy, enklávy: Berounsko a Hořovicko, Zdícko
 - b) sz. Č: na levém břehu Labe, hranice na Slánsku
- **Geneze** – vyvíjí se z předchozí středodunajské mohylové kultury
- **Název** – podle sídliště Knovíz u Slaného (1892: výzkumy V. Schmidt a J. Felcman)
- **Pohřebiště** – poblíž sídlišť (Kolín, Štítary), mohyly
- **Ritus** – zpočátku žárový (ostatky ukládány do popelnice s otvorem ve dnu)
 - pak kostrový: v pokrčené i natažené poloze, některé v odpadních jamách zohavení mrtvol
- **Sídliště** – značný počet, i několik u jednoho pohřebiště (značně rozsáhlé)
- **Bronzová industrie** – jehlice, náramky, nože, břitvy, sekery, srpy
- **Štítarský stupeň** – pokračování knovízské kultury v pozdní d. b.
 - **název:** podle kostrového hrobu ve Štítarech u Kolína 1895 16 nádob
 - **ritus:** mohyly úplně mizí, jen ploché žárové hroby (urna s kremací)

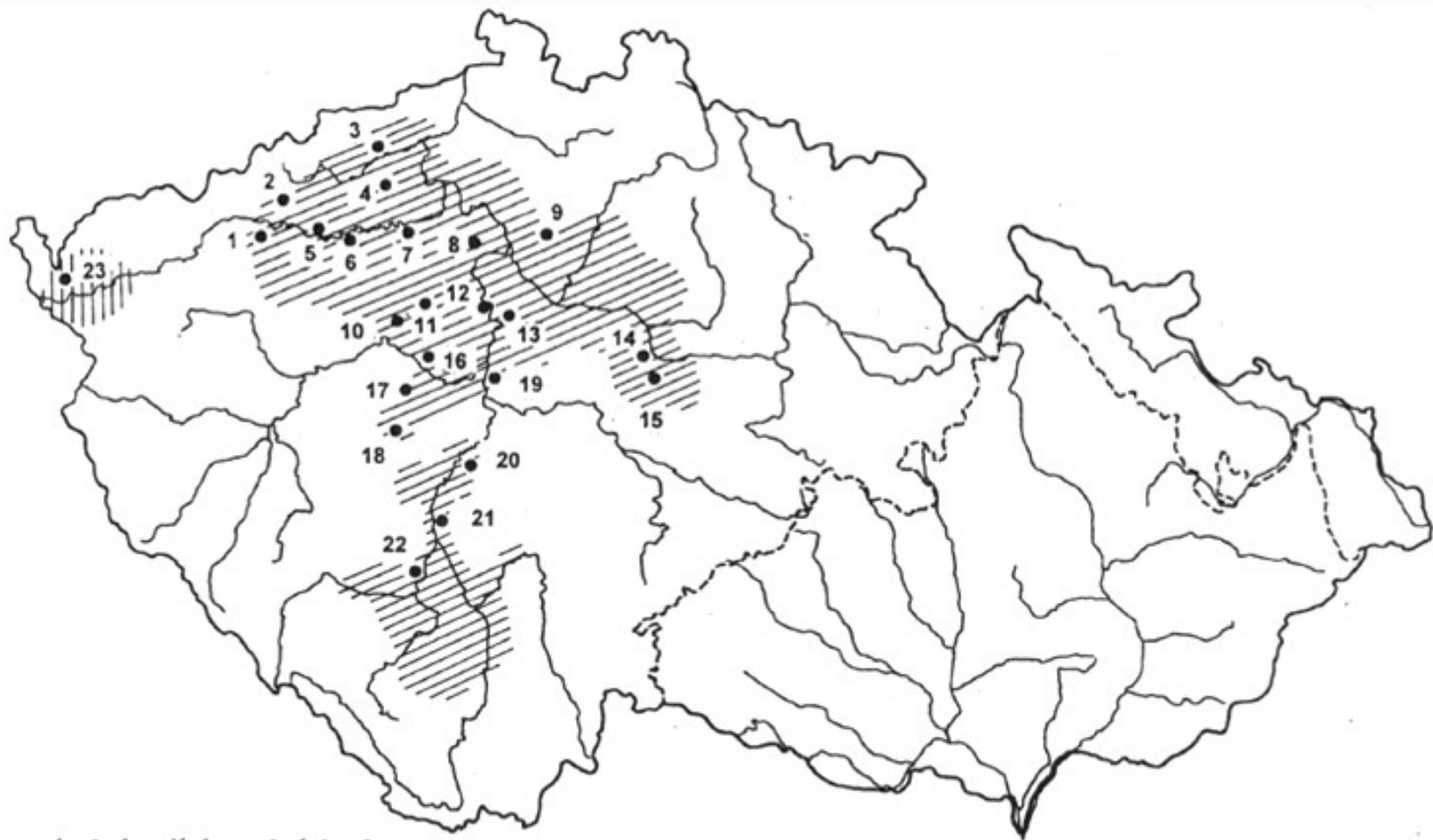

Knovízská a štítarská kultura

1 Úhošťany, 2 Černovice, Droužkovice, 3 Hostomice, 4 Mukov/Hradišťany, Štěpánov,
 5 Staňkovice, Žatec, 6 Březno, 7 Levousy, Radonice, 8 Jenišovice, 9 Sedlec/Hradsko,
 10 Velká Dobrá, 11 Knovíz, Kováry/Budeč, Zvoleněves, 12 Roztoky, Žalov/Levý Hradec,
 13 Praha-Čakovice, 14 Štítary, 15 Kutná Hora/Cimburk, 16 Sv. Jan p. Sk., 17 Zdice,
 18 Rejkovice/Plešivec, 19 Lhota/Závist, 20 Křepeňice, 21 Voltýřov, 22 Topělec
 Svislé šrafování - chebská skupina popelnicových polí: 23 Žírovice

Milavečská kultura

(Mladší doba bronzová)



- **Vznik** – vyrůstá ze základů česko-falcké mohylové kultury
- **Rozšíření** – západní a částečně jižní Čechy: Lužnice, Pootaví
Plzeňsko, část Karlovarska, Domažlicko a okolí Horšovského Týna
- **Název** – 1921: J. Eisner podle mohyly v Milavči u Domažlic (1883: kultovní vozík)
50 mohyl, Ø 6 až 15 m, v. do 2,5 m
kolem centrální popelnice rozloženy nádoby a bronzové předměty:
jehlice, náramky, meče, dýky, sekerky, břitvy
- **Pohřební ritus** – starší fáze: kremace, nad hrobem mohyla (kolem kamenné věnce)
– ml. fáze: ploché žárové hroby
- **Sídliště** – většinou nížinná, žádné nebylo systematicky zkoumáno (sběry)
- **Nynická skupina** – pokračování milavečské kultury v pozdní d. b.
 - **název:** podle žárového pohřebiště v Nynicích u Plzně
 - **pohřebiště:** ve st. fázi – mohyly
v ml. fázi – ploché hroby s žárovým pohřbem
v popelnici nebo jamce
 - **sídliště:** rovinná, výšinná (početná)

Současná podoba mohyly C1, v níž byl v roce 1883 nalezen bohatý hrob obsahující bronzový kotel/vozik





Milavečská kultura

*1 Milavče, Chrastavice, 2 Horní Metelsko, 3 Plzeň-Nová Hospoda, 4 Újezd Sv. Kříže,
5 Dýšina, Ejpovice, 6 Štáhlavy, Žákava, 7 Hořovice*

2. Středodunajský okruh

Velatická kultura

(Mladší doba bronzová)



- **Název** – podle bohatého knížecího hrobu z Velatic u Brna
- **Rozšíření** – centrum: jižní Morava, JZ Slovensko, Dolní Rakousko
 - koncentrace: Brněnsko, Pavlovské vrchy, Znojensko, Vyškovsko
- **Pohřebiště** – běžné žárové hroby s větším počtem nádob
 - izolované mohyly mimo pohřebiště (komorové hroby, bohaté)
- **Sídliště** – 1. neopevněné u vodních toků, na terasách
 - Lovčičky – 60. léta, cca 100 obj. 48 sídl. obj., domy kůlové konstrukce ve skupinách kolem centrální halové stavby
 - tzv. dvorce: sídla elity (u Rohlenky před Brnem)
 - 2. Výšinné opevněné osady: na ostrožné nad meandry toků
 - Cezavy u Blučiny, Leskoun u Olbramovice
- **Keramika** – amfory, okříny, mísy, džbánky, koflíky, šálky
- **Podolská fáze** – **název:** podle hradiska v Podolí u Brna
 - **sídliště:** zhoršení klimatu vedlo k výstavbě bytelnějších domů s mírně zahlobenou podlahou
 - **hradiska:** větších rozměrů bez vnitřního členění (Brno-Obřany, Líšeň)

Lovčičky - rekonstrukce sídelních objektů

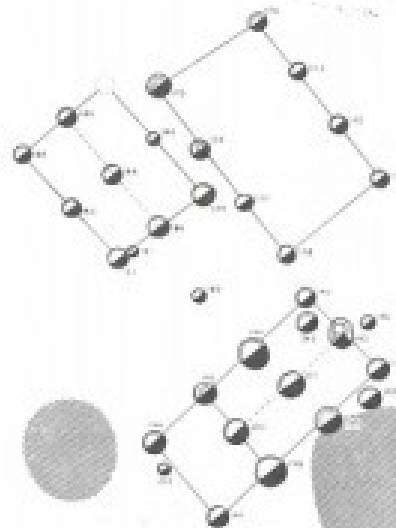
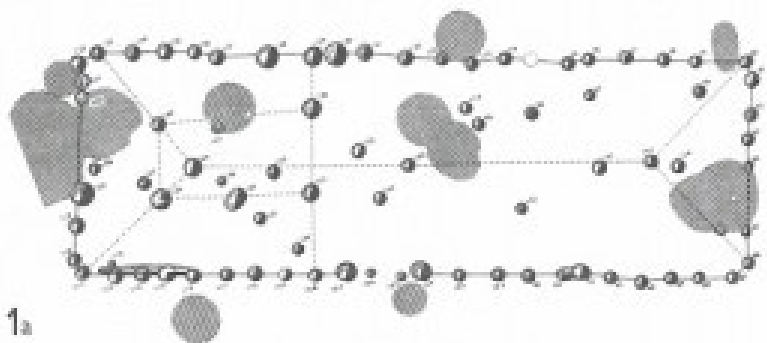
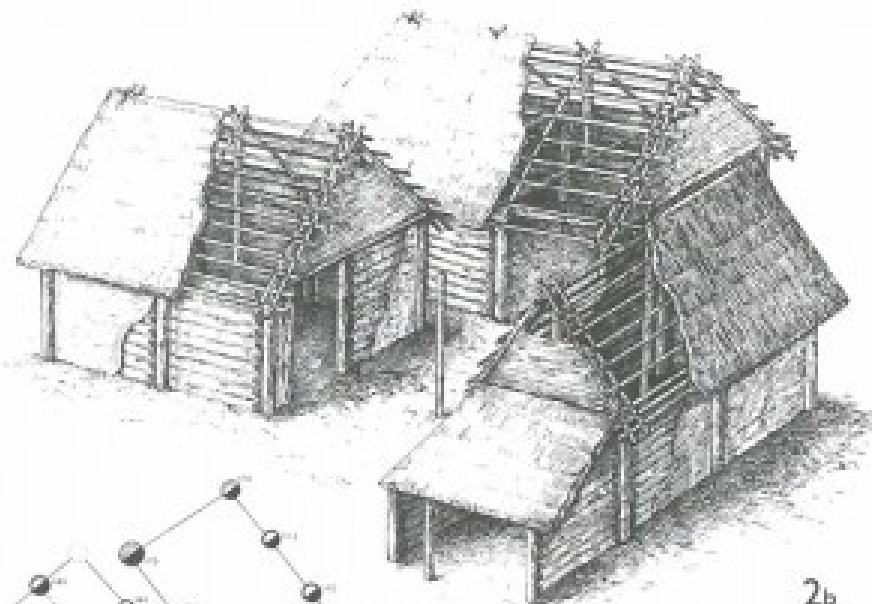
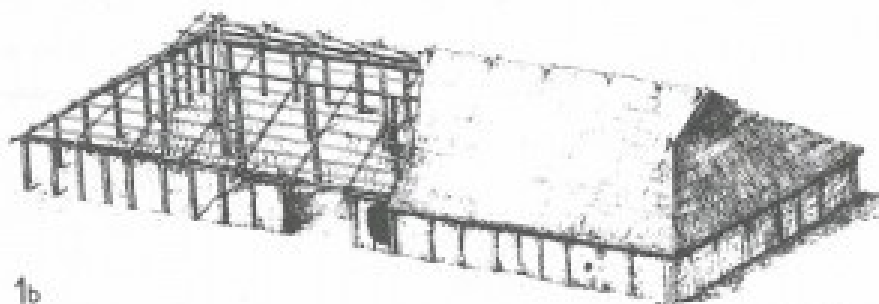

2a

VELATICKÁ KULTURA

PODOLSKÁ KULTURA

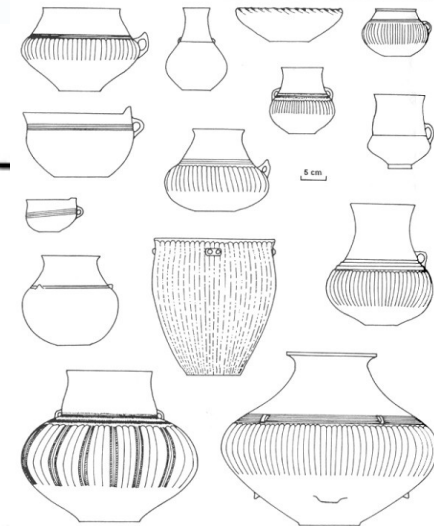

Podolská kultura - rury a výzdoba keramičeských nádob: amforety a misky různých tvarů, amforetůž šachovnic



Velatická kultura

1 Oblekovice, 2 Olbramovice/Leskoun, 3 Ivančice, 4 Brno-Nový Lískovec, 5 Brno-Obřany, 6 Velatice, 7 Blučina, 8 Lovčičky, 9 Klentnice, 10 Lednice, 11 Kněždub/Šumárník, 12 Polešovice

3 Lužický okruh

Lužická kultura

(Mladší doba bronzová)



- **Vznik** – ze středodunajské mohylové kultury
 - na Moravě několik center (polská samostatná, Kietrz tisíce hrobů)
- **Rozšíření** – od Labe po Vislu do Pobaltí (enkláva: na Ústecku a Chebsku)
 - hranice: tok Labe, Železné Hory (Bakov), Českomor. Vrchovina, severně Brna, Vyškov, Veselí nad Moravou, Nové Město nad Váhom, Nitra, Levice a dále na východ
- **Pohřebiště** – nejstarší fáze: mohylníky s mohylami
 - Kostelec u Holešova (30) nebo Pavlovice (20)
- **Keramika** – vývoj od ostré profilace k postupnému změkčení a žlábkování
 - dvojuchá amfora, okřín, látky, šálky, misky a teriny
- **Slezská fáze** – **název:** 1892: J. L. Píč podle nálezů v Dolním Sasku
 - **pohřebiště:** plochá žárová (popelnicové pohřby (99%))
 - **sídliště:** Předmostí u Přerova: ohněm zničená zahloubená chata se zachovaným inventářem pod spadlým stropem
 - **hradiska:** Kotouč u Štramberka (6 depotů, centrum výroby a obchodu)
Holý Konec u Buchlovic, Ívalno, Hostýn, Leskoun u Olhramovic

Hulín-Pravčice: Žárový hrob H31, mladší doba bronzová (lužická kultura)



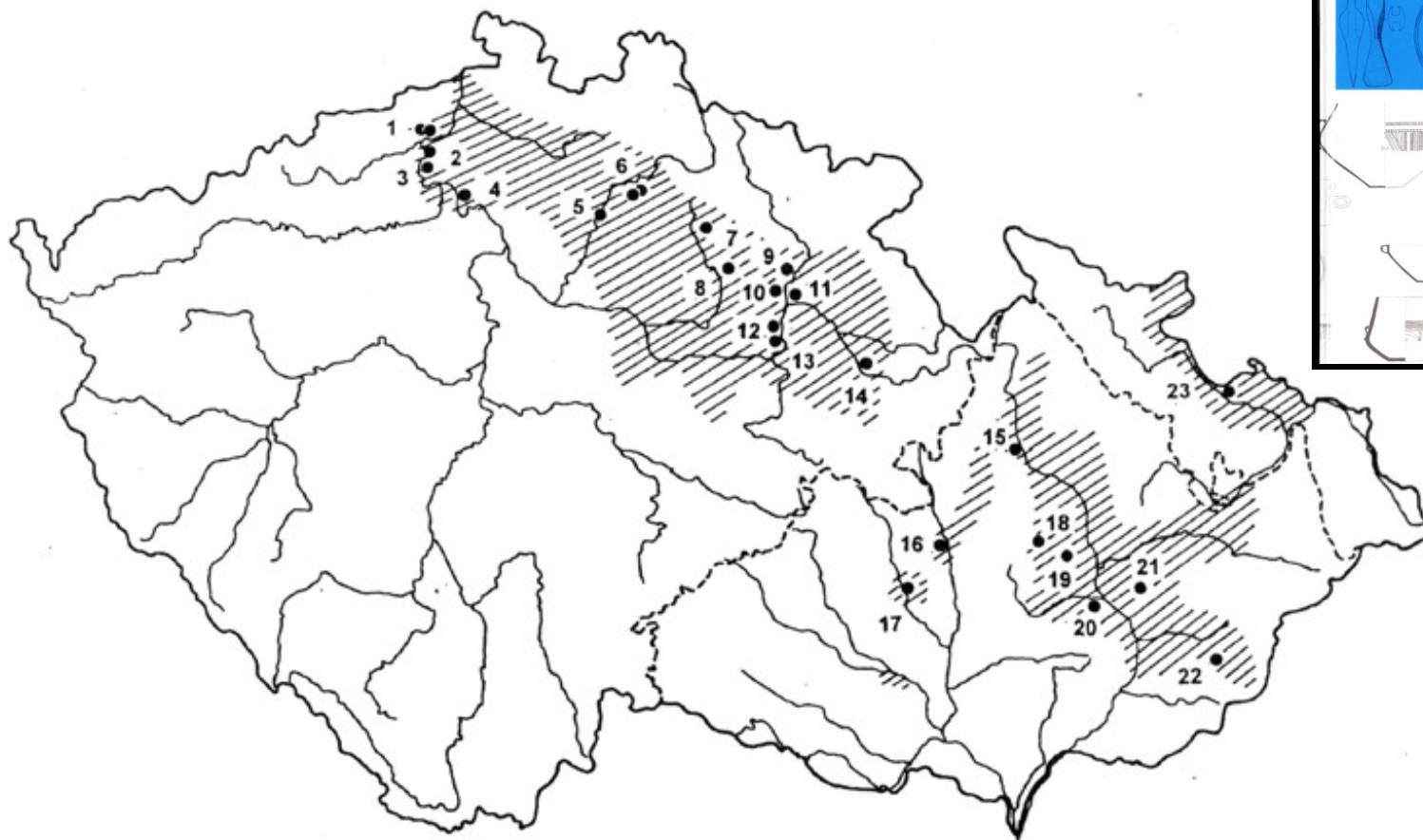

Lužická kultura

1 Chabařovice, Neštěmice, 2 Střekov, 3 Libochovany, 4 Chodouny, 5 Čejetice, 6 Dneboh, Malá Bělá, Turnov, 7 Lháň, 8 Jeřice, 9 Holohlavy, 10 Lochenice, 11 Hradec Králové, Pouchov, Skalice, 12 Opatovice, 13 Kunětice, 14 Běstovice, 15 Moravičany, 16 Skalice n. Svit., 17 Tišnov, 18 Domamyslice, Mostkovice, 19 Kostelec na Hané, 20 Hradisko u Kroměříže, 21 Kostelec u Holešova, 22 Vlachovice, 23 Kateřinky



Slezská a platěnická fáze/kultura

(osídlení na území těchto kultur od pozdní doby bronzové po pozdní dobu halštatskou včetně) – 1 Svijany, 2 Březina, 3 Čejtice, Písková Lhota, 4 Kal, 5 Ostroměř, 6 Měňík, 7 Lžovice, 8 Skalice, 9 Předměřice n. L., 10 Opatovice n. L., 11 Kunětice, 12 Platěnice, 13 Chručim, 14 Práčov, 15 Kostelec n. Orl., Třebešov, 16 Moravičany, 17 Jívová, 18 Laškov, Slatinky, 19 Domamyslice, Mostkovice, 20 Určice, 21 Roštín, 22 Buchlovice/Holý kopec, 23 Vlachovice, 24 Chvalčov/Hostýn, 25 Štramberk/Kotouč, 26 Louky/Starý Těšín, 27 Kateřinky

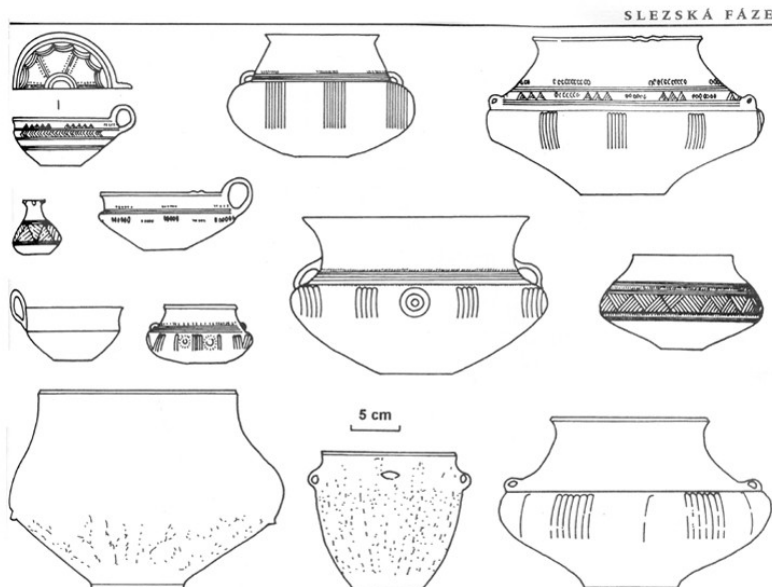

Slezská fáze lužických popelnicových polí (slezská kultura) – tvary a výzdoba keramických nádob: kostlíky s vnitřní rytou výzdobou, úbočné chřestítko (lahovitá nádobka s kuličkami uvnitř), široké dvojjuché amfory a oblé okřínky

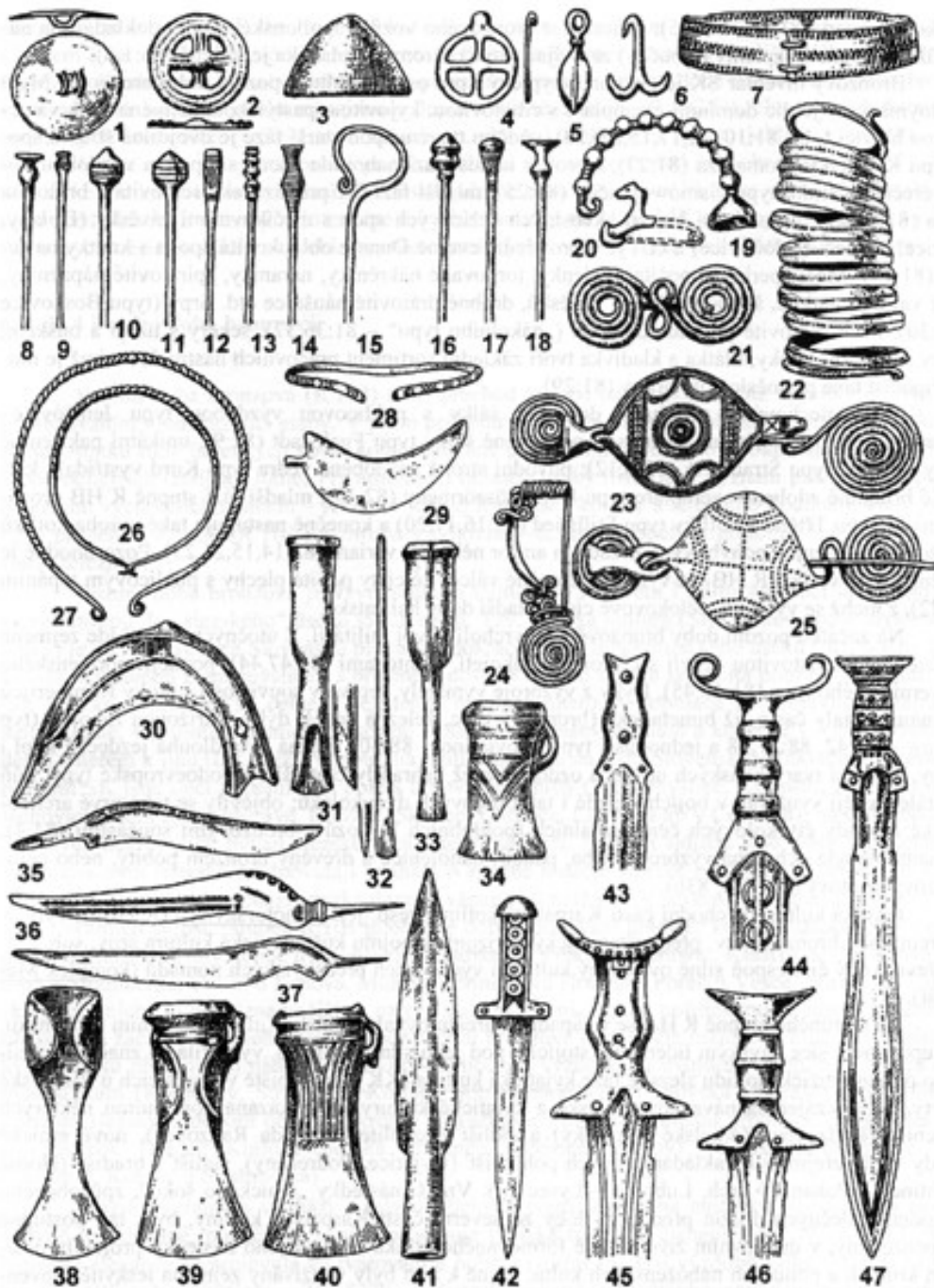

Doba železná

1. Starší: doba halštatská (8. – 5. stol. př. n. l.)
2. Mladší: doba laténská (5. – 0 n. l.)

HC 1 (a)	časný stupeň:	Ia	2. pol. 8. stol.
HC 1 (b)	starý stupeň:	Ib	1. pol. 7. stol.
HC 2	střední stupeň:	IIa	2. pol. 7. stol.
HD 1	mladý stupeň:	IIb	1. pol. 6. stol.
HD 2	pozdní stupeň:	IIIa	2. pol. 6. stol.
HD 3	konečný stupeň:	IIIb	1. pol. 5. stol.

- Střední a SZ Čechy – **Bylanská kultura**
- Jižní a část záp. Čech – **Halštatská mohylová kultura**
- Západní Čechy (Plzeňská kotlina) – **Nynická skupina** (pokračuje z HB)
- Sv Čechy, sev. Morava, Slezsko – **(Slezsko)platěnická kultura**
- Jižní Morava – **Horákovská kultura**

Starší doba železná severně od Alp



- **Rozšíření** – od Francie po Karpatskou kotlinu
- **Název** – podle eponymní lokality Hallstatt v Hor. Rakousku
 - 1871: poprvé použil švédský archeolog Hans Hildebrand (1871)
 - 1903: Paul Reinecke období rozdělil do stupňů A - D
dnes halštatem nazýváme jen stupně C - D (přesah do LT A)

- Hallstatt** – sídliště a pohřebiště (2000 H)
- zkoumané v letech 1846 – 1863
 - těžba soli: cca 500 let, obchod
 - pohřebiště: žárové i kostrové hroby: množství luxusního zboží z jihu a jv., železné předměty, jantar, slonovina a sklo
 - konec pohřbívání kolem r. 300 B.C
 - osídlení končí vyčerpáním dosažitelných ložisek

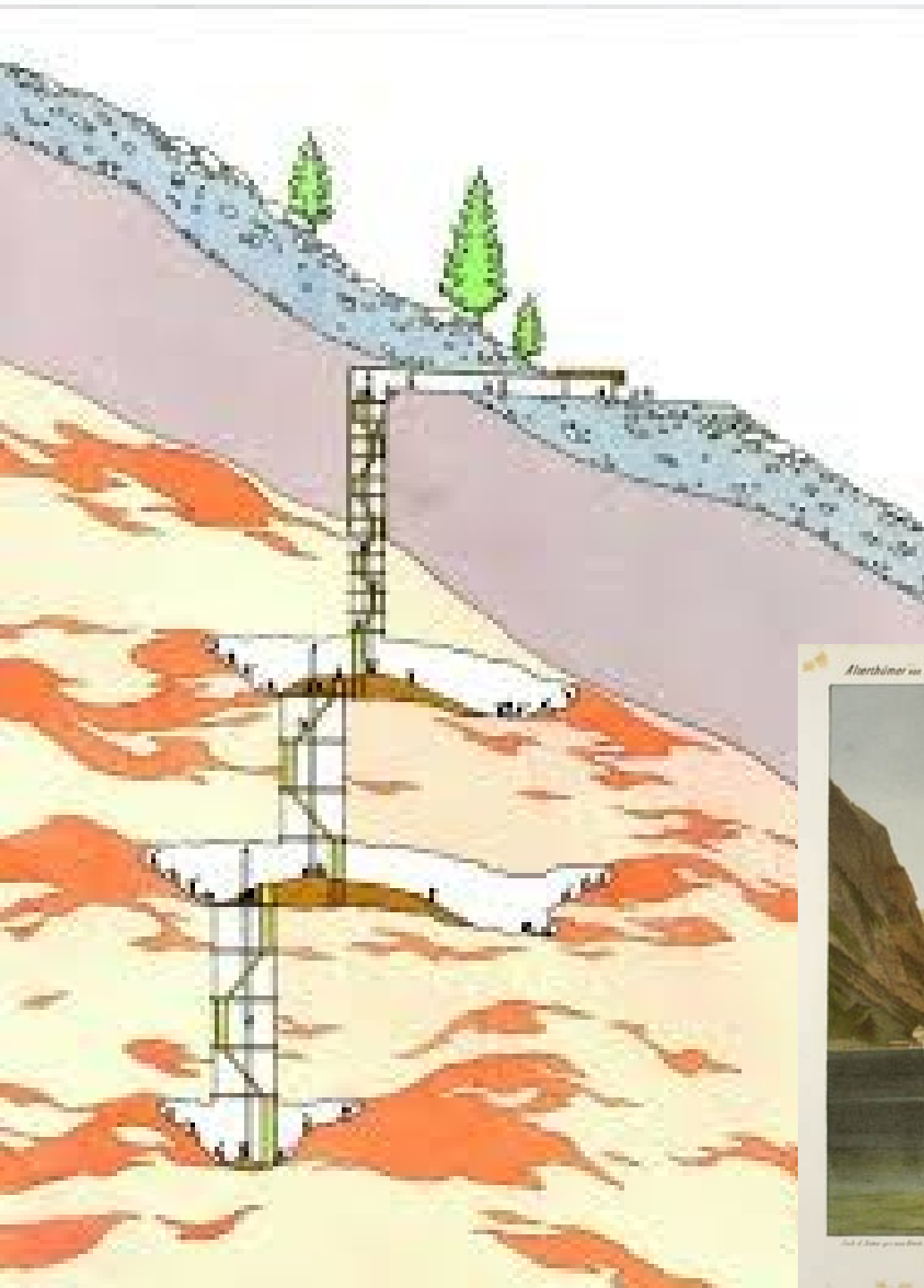

Altertümer von Hallstatt



Arch. d. Bronzezeit von Hallstatt

HALLSTATT.

Výroba železa



- **Znalost železa** – nejstarší: meteorického původu („nebeský kov“)
 - později: redukčním pochodem z železných rud
- **Těžba železné rudy** – vázána na výskyt měděných rud
(chemické složení strusek ze 3.-1. tis. př.n.l. je shodné)
- **Železářské hutnictví** – střední a východní Anatolie: tradice neželezné metalurgie (měď)
- **3. tis. př. n. l.** – železné předměty: a) v královských hrobech jako luxusní předměty
b) železné části bronzových výrobků
2800 př.n.l.: nález svářkového železa
ve velké pyramidě v Gíze
- **Výroba železa** – na několika místech nezávisle na sobě: kolem 2000 př. n. l.
 - z Malé Asie se rozšířila do Egypta: v 9. stol. do Řecka a do Evropy
 - ve střední Evropě: po r. 800 př. n. l.



**Železářské strusky
v hutním středisku
Porga–Malatya,
Anatolie,
2.–1. tis. př. n. l.**

Výroba železa

- **1. fáze: vysušení pece**
nasypaní uhlí a vhánění vzduchu
- **2. fáze: sázení – vrstva rudy a uhlí (1:1)**
na dně struska a kusy Fe
odpich (vypouštění) strusky
- **3. fáze: chladnutí pece**
vyjmutí nízkouhlíkaté houby
(kujného železa)

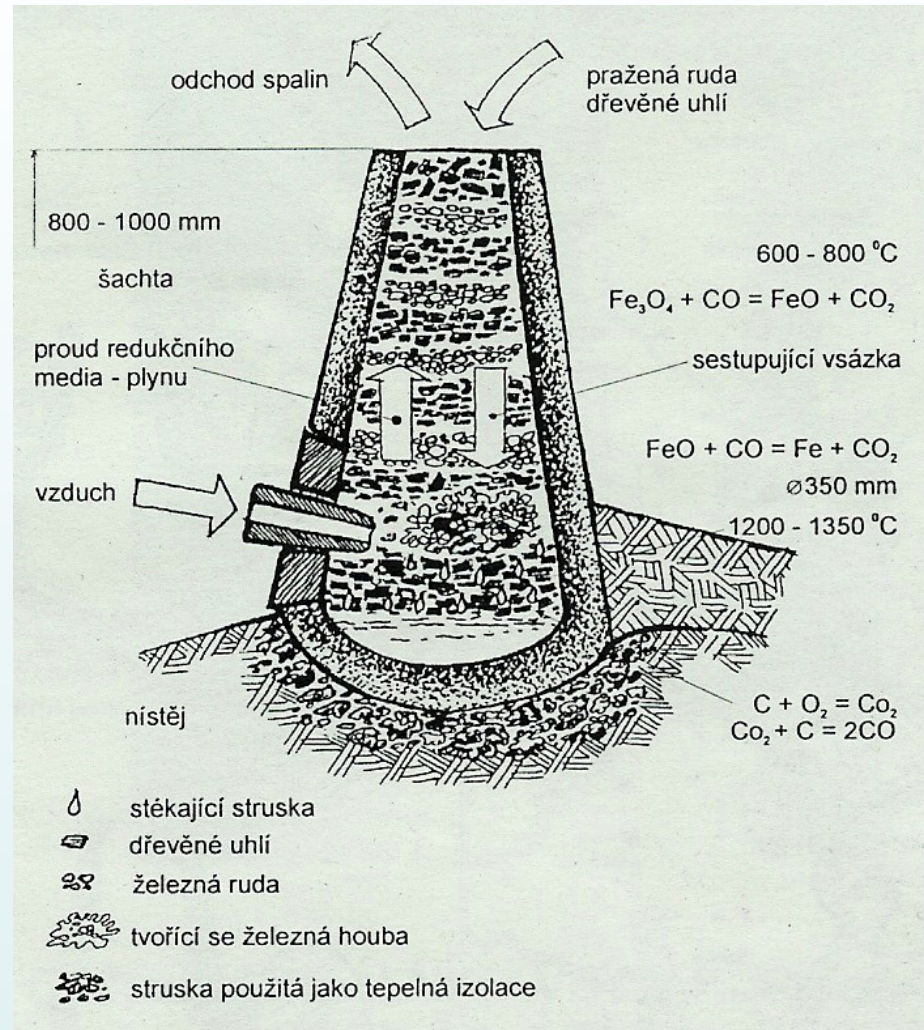

- **Výsledek tavby: tzv. houba**
- **Kovářský polotovár: tzv. lupa**

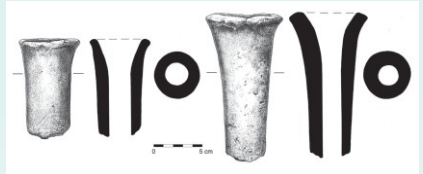

Zlomky dyzen

Znaky halštatu

starší doba železná

- **Vyspělé hospodářství:**
 - přechod k výrobě železných předmětů bez výrazného předělu
 - nová surovinová základna odvrátila krizi vyčerpání ložisek
 - rozvinutá černá metalurgie: výroba železa, náročnější, ale levnější a dostupnější.
- **Výrazně stratifikovaná společnost:**
 - tzv. vojenské demokracie: napodobování životního stylu antické aristokracie
 - vládnoucí vrstva s bojovníckou družinou (elity), centrální hrady, velmožské hrobky, soupravy luxusních předmětů, bronzové nádoby
 - obchodníci a řemeslníci na chráněných hradištích
 - zemědělské venkovské obyvatelstvo
- **Rozvinutý polyteismus:**
 - náboženství s výraznou úlohou božstev: připomíná řecké báje
 - ceremonialismus, sakrální areály na vyvýšeninách
 - býčí motivy: symbol plodnosti
 - kultovní vozíky: solární božstva, měsícovité idoly
- **Jednotný umělecký a výzdobný styl** – odvozen od řeckých vzorů geometrického období.
- **Kontakty se Středomořím** – obchodní: jantar, kožešiny, otroci, dřevo, zlato

- **Halštatský ohruh** – souvislý pás kultur od střední Francie severně Alp po Karpatskou kotlinu a sz. Balkán (helenizovaný svět illyrských a thráckých kmenů)
 - **hranice:** mezi Dol. a Hor. Rakouskem a mezi Č a M

- 1) **západní** – od Francie po Horní Rakousko (dřívější Hornodunajská p.p.)
 - pozdější oblast keltské pravlasti

Bylanská kultura

Halštatská mohylová kultura

- 2) **východní** – od Moravy směrem na jihovýchod (dříve Středodunajská p.p.)
 - velmožské hroby bez vozů, žeh
 - kvalitní pohřební keramika (vysoké vázovité tvary, geometrická, výzdoba, malování, tuhování)
 - kultovní předměty

Horákovská kultura

Platěnická kultura

Doba železná

- **Periodizace:** Starší doba halštatská: 800 – 650 BC
Mladší doba halštatská: 650 - 500 BC
Přechodné halštato-laténské období: 500 - 470 BC
(nerozpoznatelné kultury)
- **Kulturní okruhy:**
 - 1. Západohalštatský:**
 - Čechy: Z + J: Halštatská mohylová kultura
 - Stř. + SZ: Bylanská kultura
 - 2. Východohalštatský:**
 - Morava: J: Horákovská kultura
 - 3. Lužický:** Čechy a Morava: Platěnická kultura

Halštatský komplex



The image shows a map of the Hallstatt complex, which is a large, irregularly shaped area outlined in black. This area is divided into three distinct regions by red lines. Region 1 is on the left, Region 2 is at the bottom right, and Region 3 is in the upper right. Each region contains text labels in red and blue.

1. Západohalštatský
bylanská
halštatská mohylová

2. Východohalštatský
horákovská

3. Lužický
platěnická

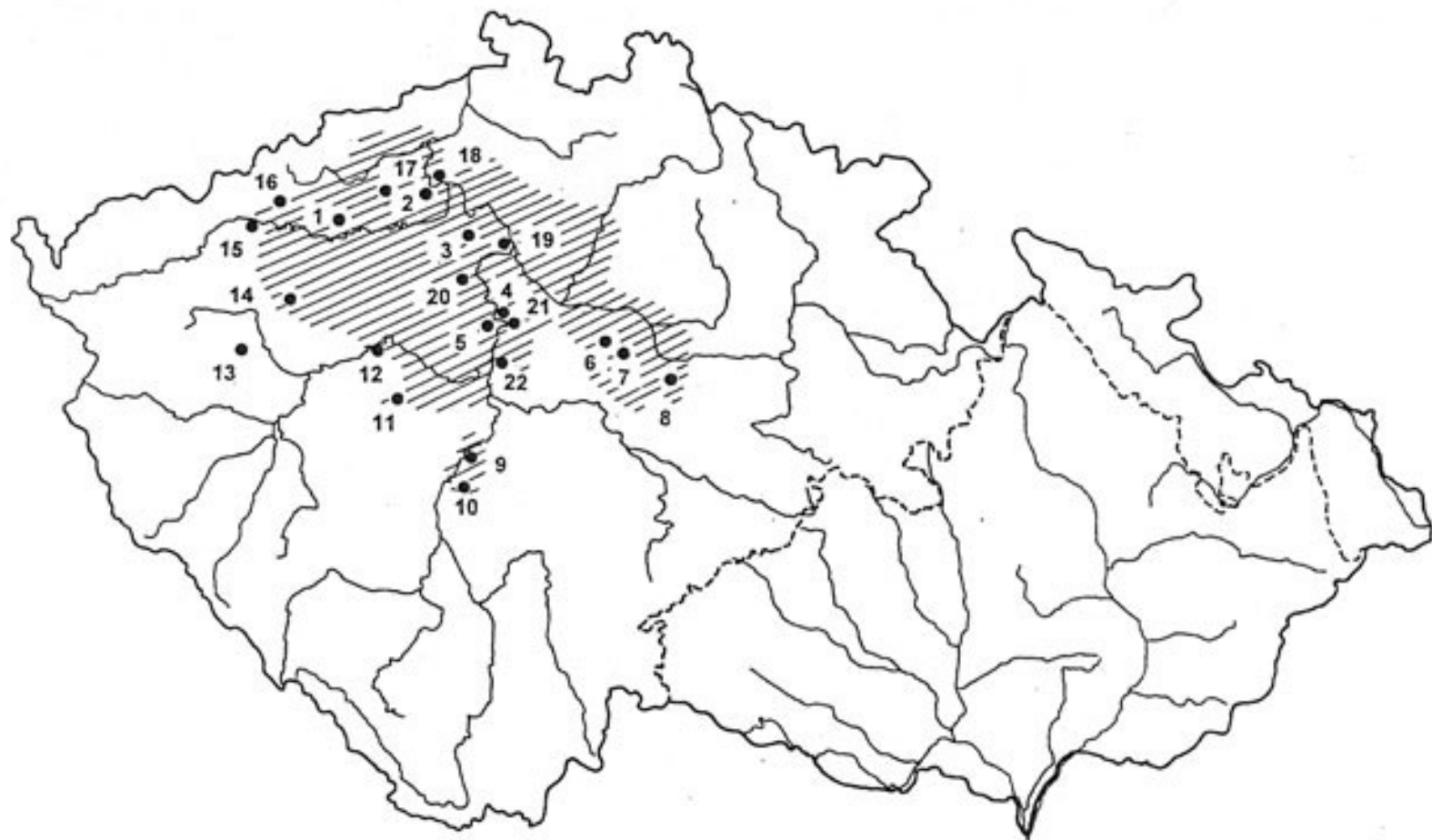

Bylanská kultura (území bylanské kultury v mladší a pozdní době halštatské)

Bylanská kultura: 1 Rvenice, 2 Lovosice, Lhotka, 3 Račiněves, Straškov, 4 Praha-Troja/Podhoří, 5 Praha-Bubeneč, Praha-Střešovice, 6 Bylany, 7 Hradenín, Plaňany, 8 Kutná Hora/Cimburk, 9 Hrachov

*Pozdně halštatské až časně laténské období: 10 Krašovice, 11 Lochovice, Otmíče, Želkovi-
ce, 12 Branov, 13 Manětín, 14 Hořovičky, 15 Kadaň, Hradec, 16 Droužkovice, 17 Rado-
vesice, 18 Libochovany, 19 Hořín, 20 Minice, 21 Praha-Hloubětín, 22 Dolní Břežany,
Lhota/Závist*

1. Západohálštatský (Hornodunajský)

Bylanská kultura

2. pol. 8. – poč. 6. stol. př.n.l.

- **Vznik** – ze štítarského stupně (plynulý přechod)
 - **Název** – podle pohřebiště Bylany u Českého brodu, 1895-6: prokopal J. L. Píč
 - **Rozšíření** – 3 oblasti: a) východočeská: Kolínsko, Poděbradsko, Kutnohorsko, b) střeďočeská: Pražsko, Mělnicko, Slánsko, Berounsko c) severozápadočeská: Lovosicko, Litoměřicko, Lounsko
 - **Sídliště** – běžné zemědělské nehrazené osady i hradiště: je jich méně
 - **Pohřební rítus** – a) kostrový: v natažené poloze na zádech hlavou k S b) žárový: popelnicové nebo jámové hroby
 - **Knížecí hroby**: 1. **Komorové**: a) velké pod mohylou: knížecí s čtyřkolovým vozem b) bez vozu: stejně vybavené, s koňským postrojem c) komorové hroby bez vozu i postroje: Protokelti
2. **Jámové a popelnicové** – chudé, jen s ozdobami a keramikou

- Hradenín** – birituální pohřebiště bylanské kultury: 70 H
(okr. Kolín) – 1924-30: odkryl František
- žárové: chudé a bez výbavy
 - kostrové: pohřební komory (5,3 3,8 1,8 m)
nádoby, součástí koňských postrojů
jantarové korály, bronzové šperky

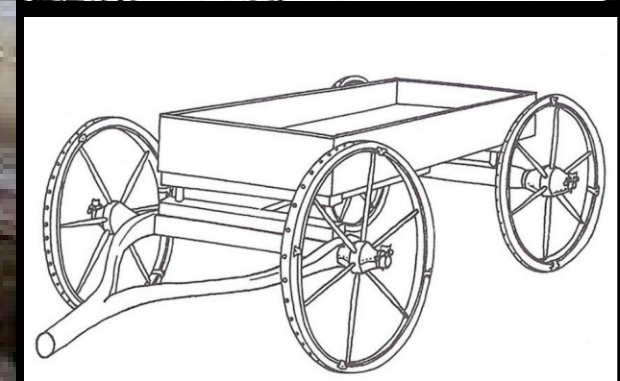
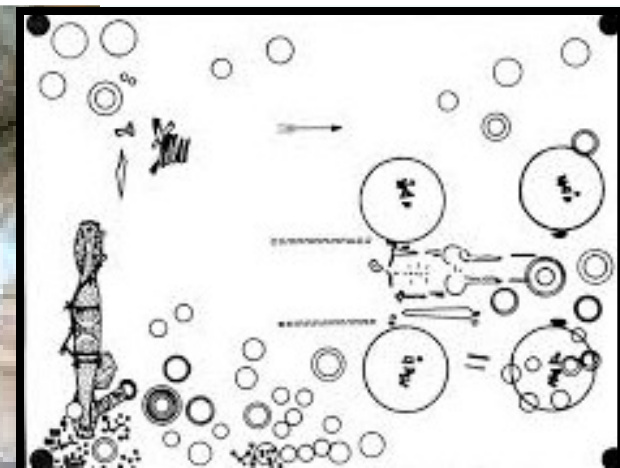
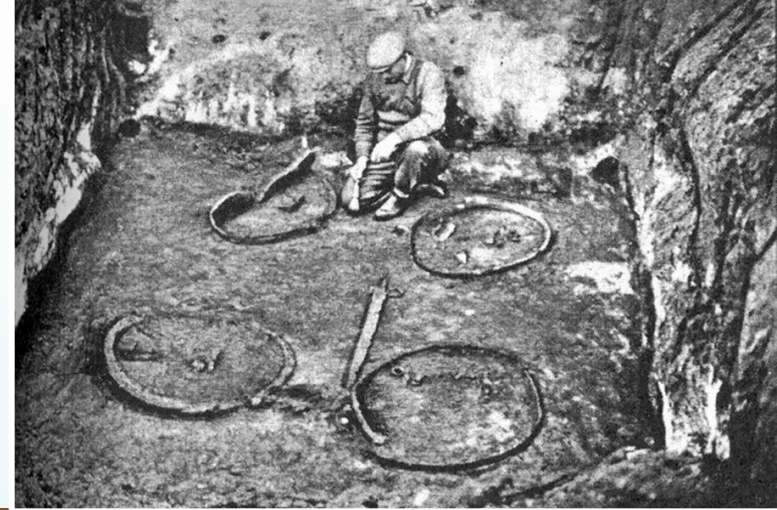

- **Sídliště – agrární:** neopevňená
 - **hradiště:** na výšinách (Praha-Bohnice, Čáslav Hrádek)
 - domy:** obdélné 13 x 6 a 21 x 8 m
se třemi řadami sloupů



- **Keramika** – pro funerální účely ve velkých sériích
 - špatně vypálená, hlazený povrch
 - černá malba na okrovém povrchu
 - výzdoba: rytá, malovaná, plastická



- **Tvary** – zásobnice (velké až 1m vysoké nádoby)
amfory, mísy, soudkovité a vejčité hrnce

- **Kovový inventář: 3 skupiny :**

1. **Šperky:** nárkčníky, náramky, spony
2. **Ozdoby koňského řemení a kování vozů**
3. **Zbraně a nástroje:** meče, kopí, sekerky
toaletní soupravy

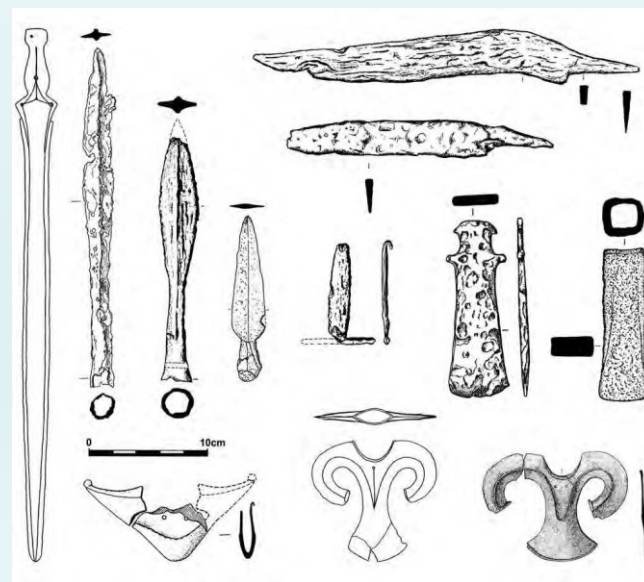

Výbava hrobu s koňským postrojem. Račiněves (okr. Litoměřice), hr. 2/2006

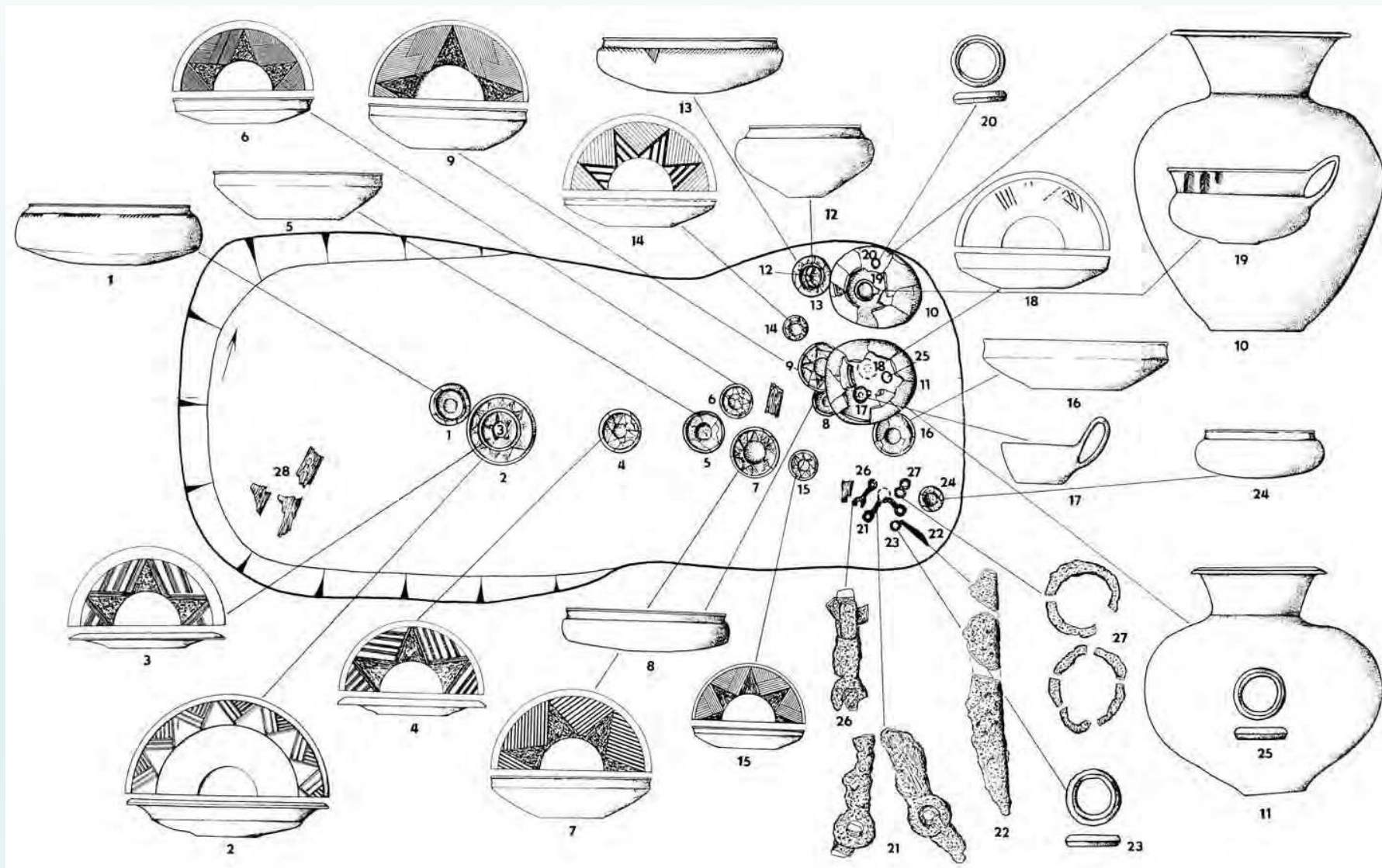

Bronzové nádoby součásti vozu a koňské výstroje

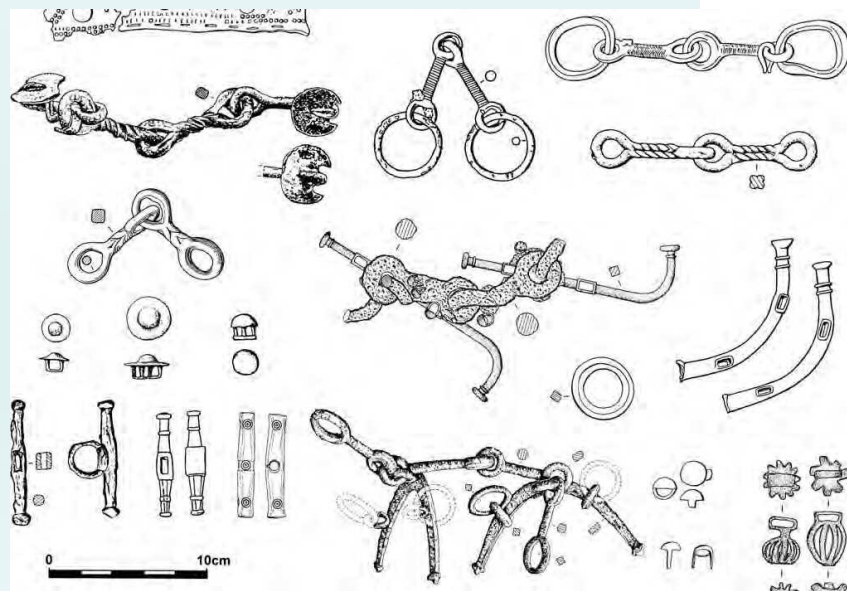
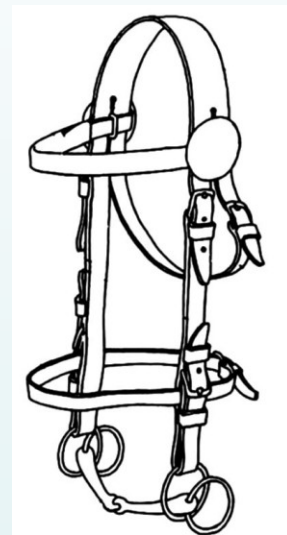
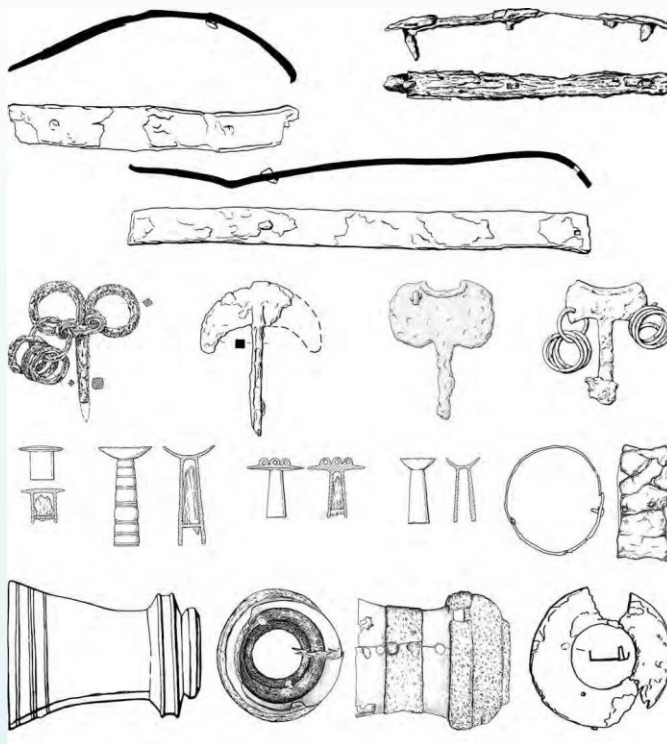
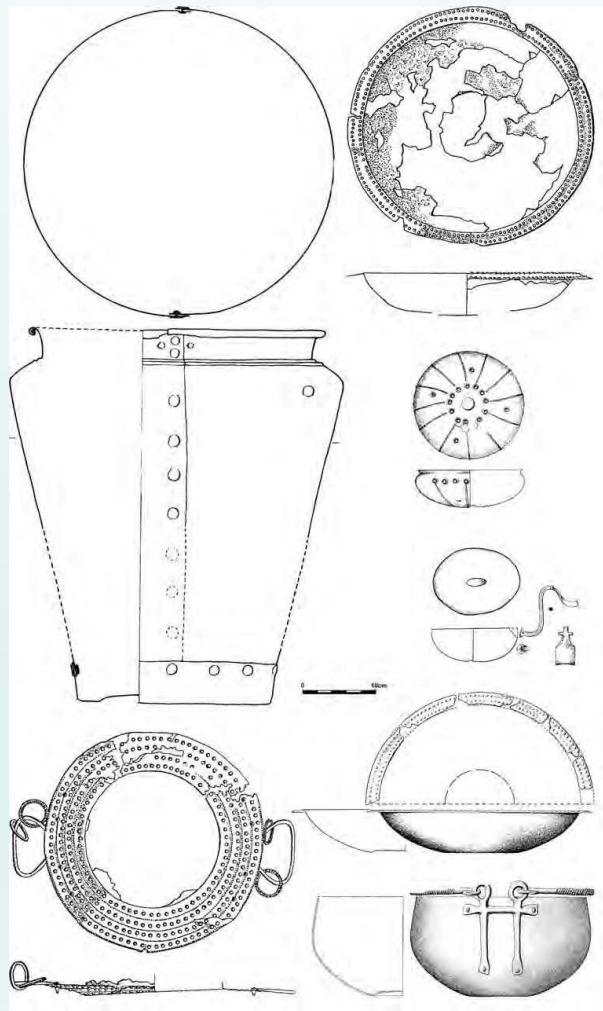

Halštatská mohylová kultura

(8. – 1. pol. 6. stol.)

- Pokračování milavečské a nynické fáze ve starší době železné
- **Rozšíření:** – skupina západočeská: záp. a již. Čechy, Horní Falc
– skupina jihočeská: povodí Vltavy
- **Pohřebiště** – **Sedlec Hůrka:** 44 mohyl (stř. d. br.) + knížecí pohřeb
– **Manětín Hrádek:** 188 žárových hrobů, maskovitá spona
- **Hroby** – znovu se objevuje budování mohyl
mohyly: čtyřúhelná dřevěná komorová konstrukce s dřevěnou hrobkou
kremace se ukládala do nádoby nebo na hromádku
- **Sídliště** – nálezů je poměrně málo, nová sídelní forma: dvorec (kolem 1ha)
- **Hradiště** – Vladař, Bukovec, Čřešřovice



1

0 5 m

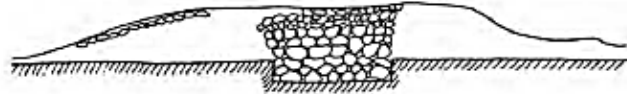

2

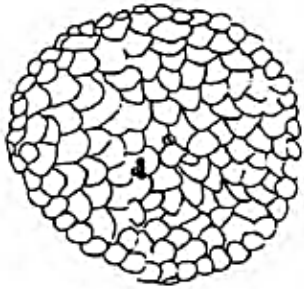
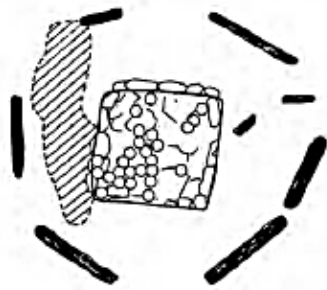

3

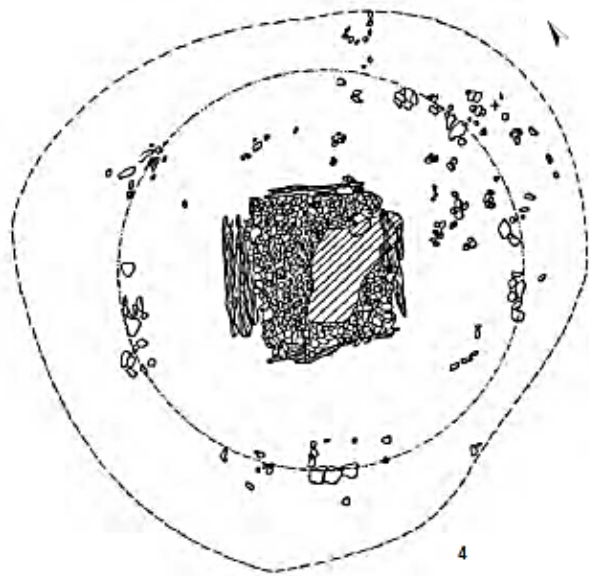
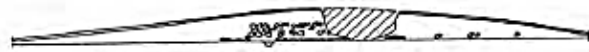

4

1. velký hrob na úrovni

2, 3 komorové hroby zahloubené

4 komorový hrob na úrovni terénu

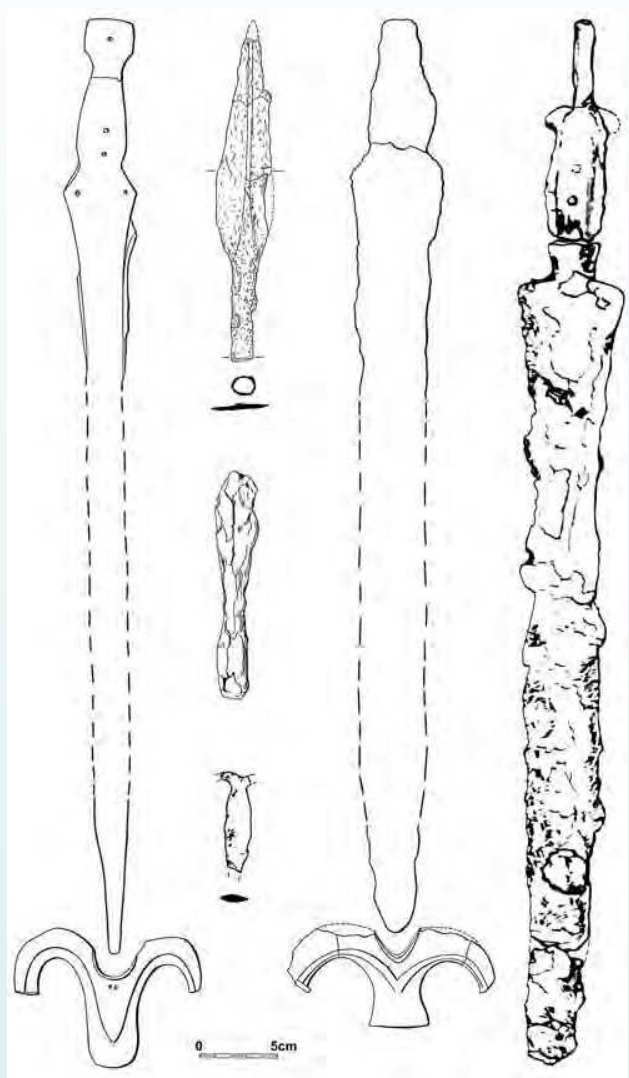

**Halštatská mohylová kultura.
Bojovnícká výstroj: meče a kování pochvy.**

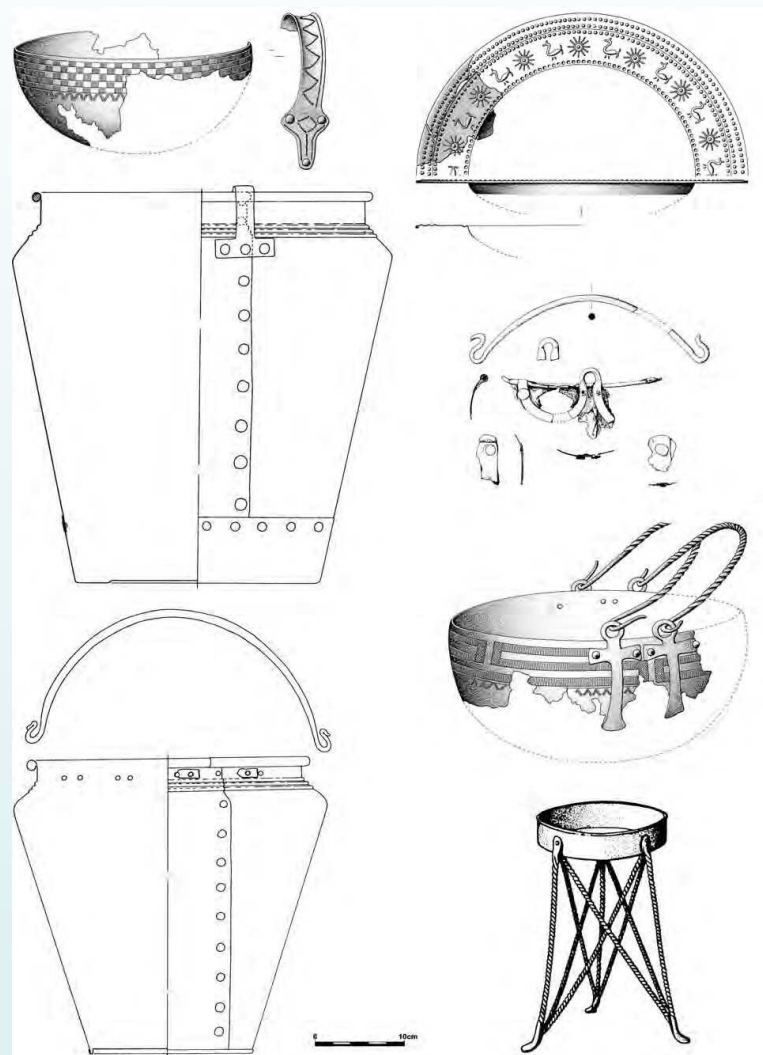

**Bronzové nádoby. 1 koflík; 2 talíř; 3-4 vědra;
5 kotlík; 6 situla; 7 trojnožka – rekonstrukce.**

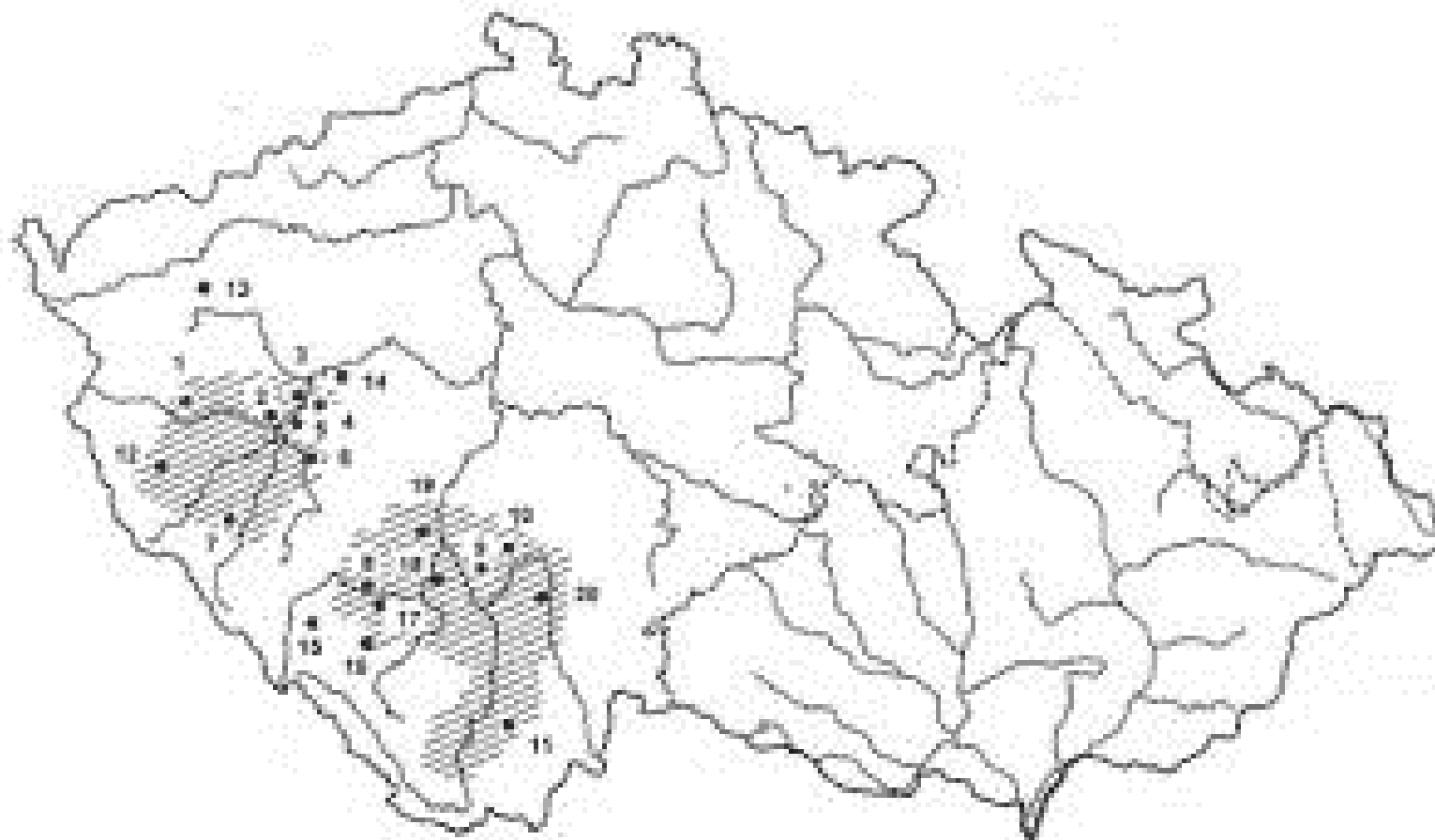

Území mohylové kultury v mladší a pozdní době halštatské

Halštatská mohylová kultura: 1 Klíče, 2 Píseň-Roudná, 3 Nynice, 4 Újezd u Sv. Kříže,

5 Dyšina, Kyšice, Píseň-Červený Hrádek, 6 Sedlec, Štáhlavy, Záhrova, 7 Tajanov,

8 Katevici/Kročí hora, 9 Nemějice, 10 Řepoň, Sepekov, 11 Píseň

Pozdně halštatské až časně laténské období: 12 Miřkov, Svržno, Štítary-Hostěnice,

13 Svoňovský, 14 Chlum, Kladruby, 15 Albrechtice/Sedlo, 16 Zálezly/Věnes,

17 Liběnice, Néměnice, 18 Hradiště u Písku, 19 Douby, 20 Rybova Lhota, Skalice,

Soběslav/Sudkov

Platěnická kultura

8. – 6. stol.

- **Název** – J. Filip: podle pohřebiště v Platěnicích u Pardubic
ve vých. Č: označena jako slezskoplatěnická (hranice nezřetitelná)
- **Rozšíření** – sv. Č: Hradecko, Pardubicko, Chrudimsko
– sev. M. a Slezsko: osídlení stejné jako ve slezské fázi
- **Vznik** – sv. Č.: považována za samostatnou kulturu
– sev. Morava: vývoj z popelnicového komplexu (ze slezské kultury)
- **Pohřebiště** – vých. Č: rozsáhlá se stovkami hrobů:
Platěnice (300), Skalice (300), Třebešov (200), Polsko – tisíce
– ritus: výhradě žárový, kremace převážně v popelnici i jamce
keramické milodary: 10 až 50 nádob
– označení: sloupkem (kúlové jamky), zřídka malou mohylkou
- **Sídliště:** **1. agrární neopevněná:** 5 až 10 ha, stovky objektů: Palonín, Skalice n. Svitavou
sídelní objekty: nadzemní i zahloubené zemnice
hospodářské jámy – obilnice
2. hradiska: Kotouč u Štramberka

Kotouč u Štramberka

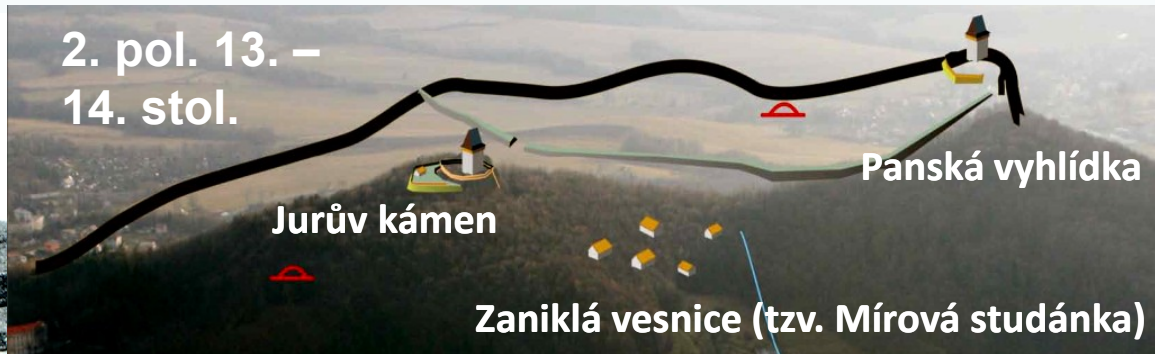
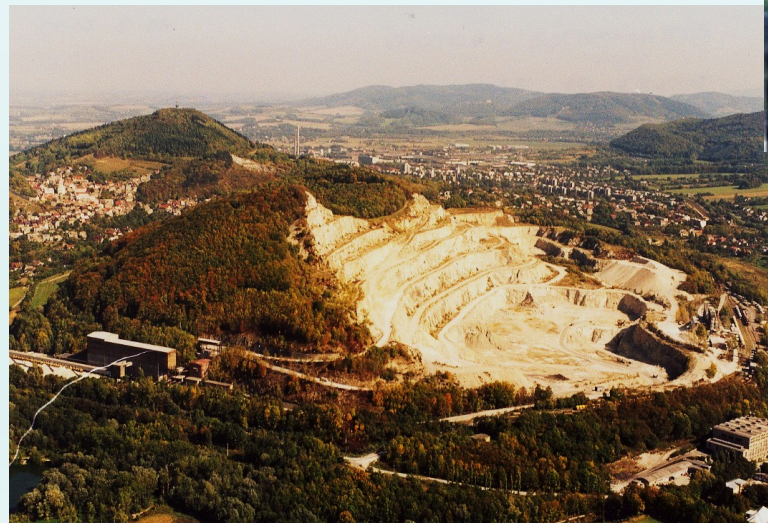

- 1660: Matěj Taner** (první zmínky o nálezích na „hoře Olivetské“)
- 1880: K. J. Maška** (neandrtálská čelist, penězokazecká dílna)
- 1927: Gustav Stumpf** (popsal význam lokality)
- 1939: J. Hoffmann** z teplického Amt für Vorgeschichte
- 1950–1951: Lumír Jisl** (U kříže, Na brdách, Panská vyhlídka)
- 1959: Jiří Pavelčík a VI. Šikulová** (Panská vyhlídka, Jurův kámen, ves)

Horákovská kultura

- **Název** – 1941: J. Böhm: podle bohaté velmožské mohyly (též bučovická skupina)
- **Vývoj** – plynule z podolského podloží, s nímž se geograficky kryje
- **Rozšíření** – a) západní skupina: Oslavansko
b) střední: Brněnsko
c) jihozápadní: Znojensko
d) východní: Ždánický les
- **Sídliště** – a) agrární: nížinná (Brno-Maloměřice, Řečkovice, Drysice,
b) výšinná: opevněná (Brno-Líšeň, Obřany)
c) jeskynní: (Babice-Výpustek, Mikulov-Turold-od HB)

– v pozdním halštatu vznikají menší hradiska o rozloze cca 0,5 až 1 ha
(Diváky, Vedrovice, Jevišovice)



Býčí skála

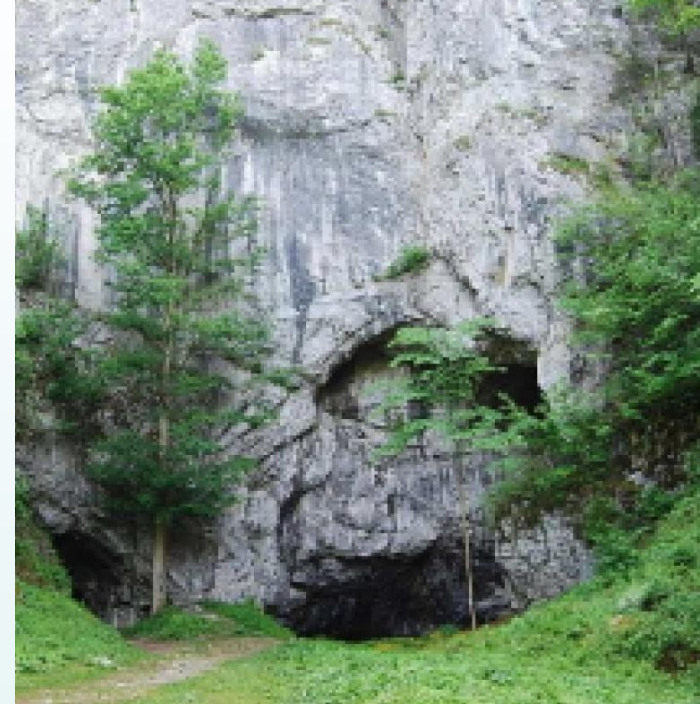

- Jeskyně v Moravském krasu z pozdní doby halštatské
- **1869:** při těžbě písku nález bronz. figurky býčka
- **1867-68, 1870-71:** paleolitické výzkumy J. Wankela
- **1936-38:** výzkumy K. Absolona
- **J. Wankel** – nález interpretoval jako pohřeb bohatého náčelníka s vozem, který byl spálen ve srubu, obřad byl provázen krvavými oběťmi, pak zavalen vápencovými balvany (poháry z lidské lebky, usekané paže)
- **Další teorie** – karavana kupců, kteří se do jeskyně uchýlili před nájezdem Skýtů a byli jimi pobiti (? jeskyně většinu roku nepřístupná); kultovní poklad
- Nejpravděpodobnější je teorie kmenového kultovního místa
- Nálezy skýtských šipek, čakanu aj. (není doklad nájezdu)

- **J. Wankel – 1869:** průzkum jeskyně:
nález sošky býčka (2 studenti)
pohřeb velmože



- **M. Golec** – stupeň HD2: 2. pol. 6. stol.
 - mohlo jít o svatyni a jeskynní pohřebiště, které sloužilo horákovské elitě jako místo posledního odpočinku, obětiště nebo místo úkrytu, v době, kdy byla jižní Morava zasažena expanzí vekerzugské kultury z oblasti Karpatské kotliny (úpadek)
 - kultura se vyvíjela dále: menší hradiska („skýtská militária“ (Kotouč u Štramberka, na Slovensku – Molpír u Smolenic)
- **V. Peša** – „pohřební jeskyně“: umožňující dlouhodobější ukládání zemřelých, jejichž ostatky leží volně na povrchu spolu s milodary (starší pohřby jsou odsunuty bokem)

Býčí skála



Pozdní Halštát

- **1. pol. 6. stol.** – období rozkvětu, pak úpadek
 - nájezdy Kimériů, Sarmatů a Skýtů do Karpatské kotliny a Podunají
 - Slovensko: pohřebiště typu Chotín s kostrovými pohřby
jezdců a skýtskými zbraněmi
- **2. pol. 6. stol.** – na jižní Moravě zásah **vekerzugské kultury:** z JZ Slovenska
 - a) výrazné zchudnutí hmotné kultury (chudě vybavené hroby)
 - b) přerušování pohřbívání na dosavadních pohřebištích
 - c) síť útočištných hradisek: zmenšování plochy
- **3. pol. 6. stol.** – zničení řady hradisek, která jsou obnovena, ale menší (okolo 1 ha)
 - opevňovány jsou jen vrcholky kopců

Mladší doba železná

doba laténská (450 – 0 n. l.)

- **Název** – Řekové: Keltoi
 - Římané: Galové
- **Původní sídla** – na jihu Alp, východní Francie až bavorsko-rakouské pomezí
 - k původní „pravlasti“ náležela i záp. část Čech
- **Příčiny expanze** – od 5/4. stol.: nejspíše kořistnické výpravy
 - později přelidnění
- **La Tène** – název keltské kultury podle lokality na břehu Neuchâtelského jezera
 - 1853/4: po kruté zimě došlo k poklesu hladiny
 - nálezy sídliště z období kolem r. 100 př. n. l.
 - Ferdinand Keller: poukázal na odlišnost nálezů z Hallštatu
 - 1872: Hans Hildebrandt: švédský archeolog, který vyčlenil dobu laténskou jako dobu předřímskou

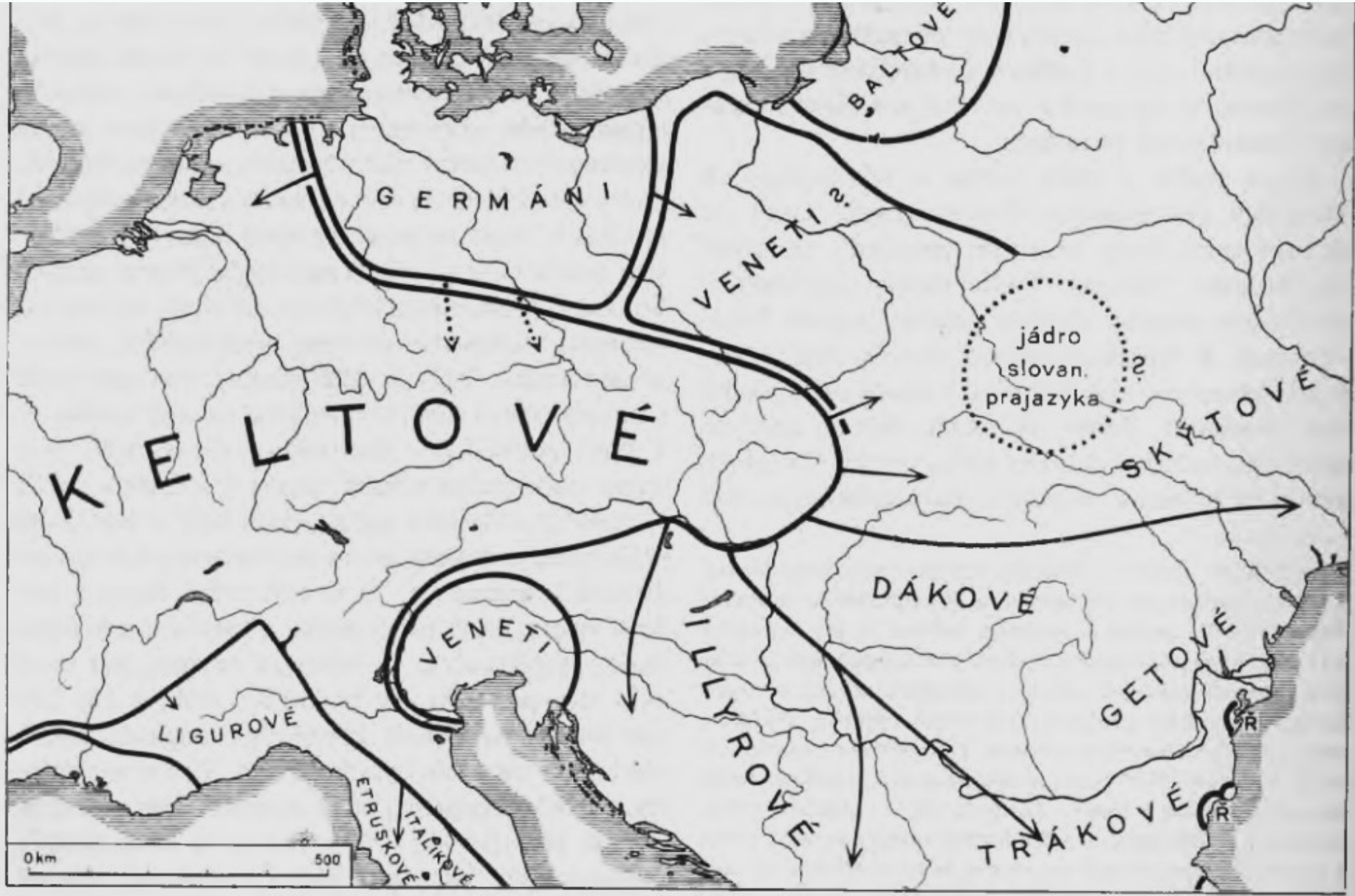

Expanze

- **Herodotos z Halikarnassu** – řecký historik z 5. stol.: název Keltoi
 - prameny Dunaje (Istros) jsou v zemi Keltů u města Pyrene (Hor. Dunaj)
- **Titus Livius** – římský historik († 17 př.n.l.): výboje Keltů měl zapříčinit biturgijský král Ambigatus (již. F.), který vyslal syny hledat nová sídla (přelidnění)
 - Segovesus: usadil se v Hercynském lese (Pannonie?), Belovesus: Itálie
- **Gaius Julius Caesar** (100 - 44 př.n.l.) – Commentarii de bello Galico
 - 52/1: v 7 knihách popsal 7 let války v Galii
- **Boiohaemum** – země Bójů (kmen), uvádí Strabón, P. C. Tacitus a Valrius Paterculus
 - jméno je považováno za ilyrské či Venetské
 - Hercynský les: sev. Dunaje (Würzburg-Linec-Vídeň-Bratislava)
- **Bójové** – mezi kmeny, které napadly Itálii ve 4. stol. (Bononia – Bologna)

- **Tzv. keltská pravlast** – vých. Francie, Švýcarsko, j. a jz. Německo, záp. A již. Čechy
 - převrstveno předchozí protokeltské osídlení Čech, k němuž se počítá bylanská a halštatská mohylová kultura, které prezentují nejstarší **tzv. časně laténské osídlení**

(doloženo i na Slovensku – u Bratislavské brány, na Moravě i v Dolním Rakousku (HD3/LA))
- **Pol. 5. stol.** – doznívá geometrický halštatský styl
 - **časnělaténský výzdobný styl:** sev. a stř. část Apeninského pol. (Etrurie)
- **Konec 5. stol. – starolaténský styl:** luxusní předměty: z Itálie do Čech
- **Umělecké řemeslo** – náramky, nákrčníky, nánožníky, spony, opasky, pochvy mečů, zrcadla, mincovnictví
 - techniky: filigrán, granulace, tepání, vybíjení, nielo
 - suroviny: kovy, korál, sklo, email, sapropelit, jantar
 - výzdobné prvky: esovité linie, stylizované zvířecí a lidské masky, palmety, úponky aj

Expanze

- **Pyrenejský poloostrov** – 3. až 2. stol.: v několika vlnách
 - splynuli s domácím obyv. (keltoiberská kultura)
- **Francie** – 3. stol.: ovládli jižní Francii
- **Itálie** – přes alpské průsmyky; 387/6: napadli Řím
- **Britské ostrovy** – 1. stol.: G. J. Caesar: dvě výpravy
- **stř. Evropa** – střední Podunají, Polabí, Slezsko, Malopolsko
- **záp. Ukrajina a Rumunsko** – smíšené keltodácké populace
- **Ilýrie** – záp. Část Balkánu: Polybios – na konci 3. stol.
- **Řecko** – 279: vyplenili delfskou věštírnu (Tektoságové)
- **Malá Asie** – pol. 2. stol: založili Galatské království (25 n. l. dobyto Římany)

- **60 až 58 př. n. l.** – první střety mezi Kelty a Římany již za Caesara
 - pod vedením Ariovista zaútočili na východní Galii (mezi nimi i Bójové)

- **60 až 40 př. n. l.** – poraženi dáckým králem Burevistou
 - zničené území: „bójská poušť“ lokalizována na jz. Slovensku

- **52 př. n. l.** – Caesar porazil povstání Gallů vedené Vercingetorixem
 - dobyl Alesii ve střední Galii: Keltové se přesunuli ke střednímu Dunaji a do Illýrie (pozdější Pannonie)

- **stř. Evropa** – první vlna expanze po r. 400 př. n. l.
Čechy: Bójové,
Morava: Volkové - Tektoságové
- **Čechy – 1896:** pohřebiště v Jenišově Újezdě o pár let později publikoval
Rudolf von Weinzierl: zařadil jej do časně doby laténské
podal i přehled starších nálezů
- **Podmokly na Rokycansku:** v bronzovém kotli cca 5 tis. stříbrných mincí (30 kg),
rozchváčeny, později Fürstenberky roztaveny
- **1877: Hradiště u Stradonic:** nálezy mincí (nejprve 200 a pak 500)
- **1893: Nechanice na Královéhradecku:** poklad zlatých mincí
- **1882: Lahošť u Duchcova:** při čištění Obřího pramene v bronzovém kotli
v hloubce okolo 6 m asi 2 tis. předmětů
- **Morava** – Kelty obsazena v průběhu 5. století
 - expanze z Podunají na již. a jv. Část: po Brněnsko, Vyškovsko
 - zemědělské osady; hradisko Černov u Ježkovic

Periodizace

- LTA: 480/460 – 390/380 časná doba laténská
- LTB1: 390/380 – 330/320 starší
- LTB2: 330/320 – 260/250
- LTC1: 260/250 – 190/175 střední
- LTC2: 190/175 – 130/120 mladá
- LTD1: 130/120 – 50/25 pozdní
- LTD2: 50/25 – 0 doba římská

Osídlení v době laténské

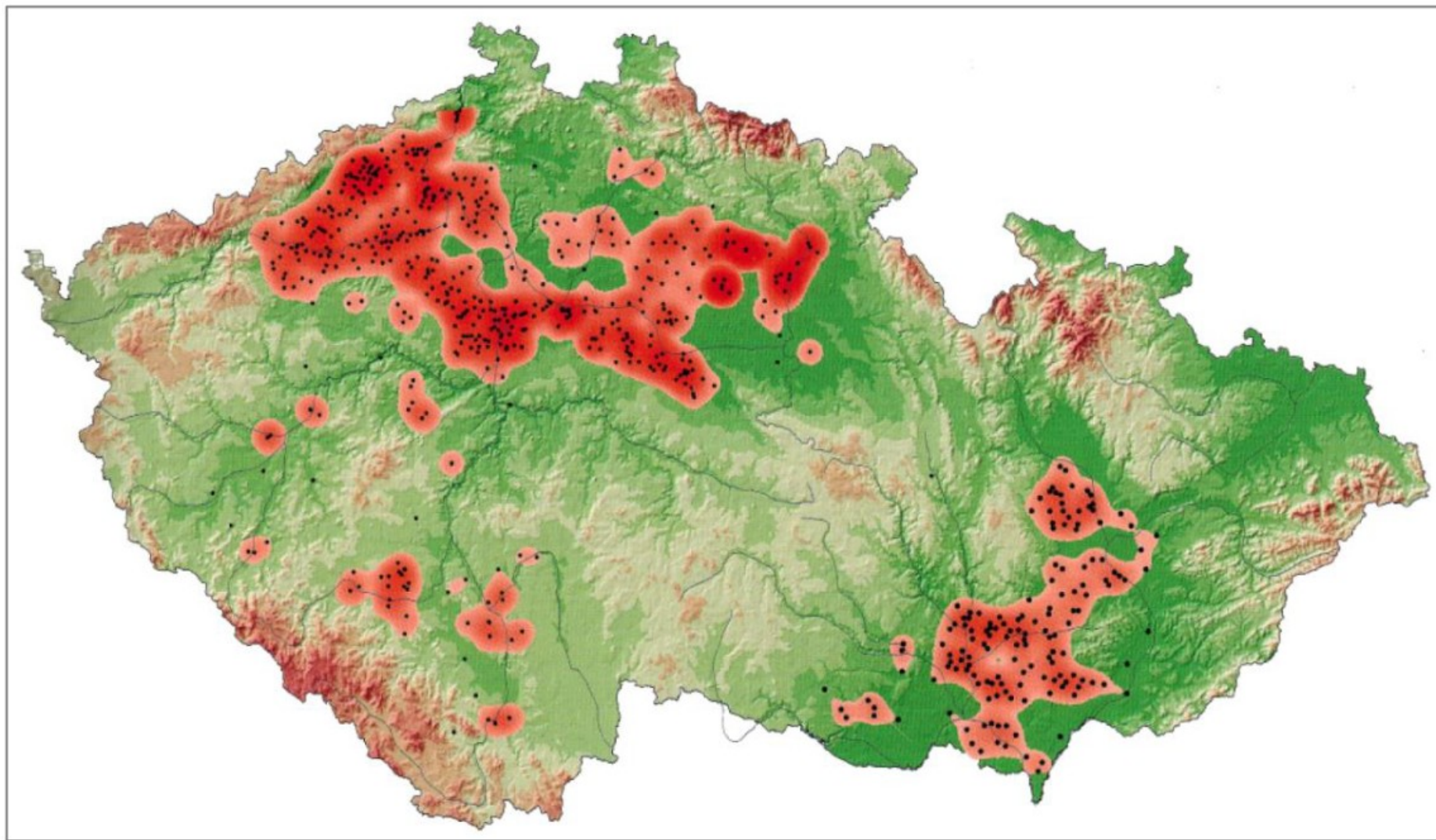

Čechy

- Keltové nejdříve osídlili nížiny severní poloviny Čech
- Sídliště zakládali na místech s předchozím osídlením:
 1. **6. – 5. stol.:** progresivní etapa – osídlena většina území Čech
 2. **4. – 3. stol.:** regresivní etapa – povodí Labe, Ohře, dolní Vltava, částečně již. Čechy
 - odchod obyvatelstva ze záp. Č
 - malá zemědělská sídliště (klíma)
 3. **konec 3. – 2. stol.:** kolonizační etapa – jižní + střední Čechy
Kladensko, Rakov., Chrudimsko,
Podkrušnohoří
 - ojedinělé hroby (ne pohřebiště)
 4. **2./1. stol – ¾ 1. stol.:** kolapsová etapa – těžiště osídlení se stahuje do již. poloviny Č.
 - osídlena 1/3 území Čech
 - po polovině 1. stol. zánik osídlení

Morava

- **5. stol.** – konec halštatského horákovského osídlení
- **1. vlna osídlení** – na základě archeologických pramenů od počátku 5. stol.
 - osídlena jižní a jv. část Moravy: po Brněnsko, Vyškovsko a severní úpatí Litenčických vrchů méně jihozápadní Morava
 - na severní Moravě a ve Slezsku doznívá platěnická kultura
- **2. vlna osídlení** – 1. polovina 4. stol.: Bóje ve 3. stol. vystřídali Volkové-Tektoságové, kteří měli přijít z Karpatské kotliny

Železářství

- **Doba laténská – východokeltská pec** - nový typ šachtové pece se
zhloubenou nístějí pro jímání strusky
- rozšířena po severní Evropě: Dánsko,
Německo, Polsko: Gory Swientokrzyskie
Opole – stovky pecí
- hutě v železářských oblastech při výchozech lehce tavitelných
rud na místech s dostatkem dříví (uhlí)
- **Novostrašecko: huť ve Mšecí** – 19 pecí, pražiště rudy,
vyhřívací výheň, kovárna, sklad výrobků
Kamenné Žehrovice
- **okolí Prahy: Praha-Podbaba**
Slánsko: Loděnice, Klobuky, Buštěhrad, Číčovice,
Tuchlovice, Slatina, Slaný, Holubice,
Roztoky, Mlékojedy, Březno u Loun
- **Morava:** Přitluky

Sídliště

- Výrazně funkčně diferencována, podle antických pramenů se rozlišují:
 1. **Vici** – zemědělské vesnice s doklady specializované řemeslné výroby: železářství (Bořitov), hrnčířství (Strachotín), kamenářství (Lovosice- Opárno), výroba švartnových náramků (Mšecké Žehrovice, Královice), Mistřín (mincovnictví)
 2. **Castella** – menší fortifikované výšinné polohy strategického významu, zkoumané v D. Rakousku a v Čechách
 3. **Aedificia privata** – výhradně zemědělsky zaměřené ohrazené dvorce bez dokladů specializované řemeslné výroby (zkoumány časně laténské v Čechách: Droužkovice, Krašovice)
 4. **Oppida** – vznikají ve stupních LC2 - LD1 (2 – 1. stol. př. n. l.)
 - fortifikace s kamennou lící a trémovým skelletem
 - klešřovité, ulicovité nebo chodbovité brány
 - strategické členění s několika předhradími

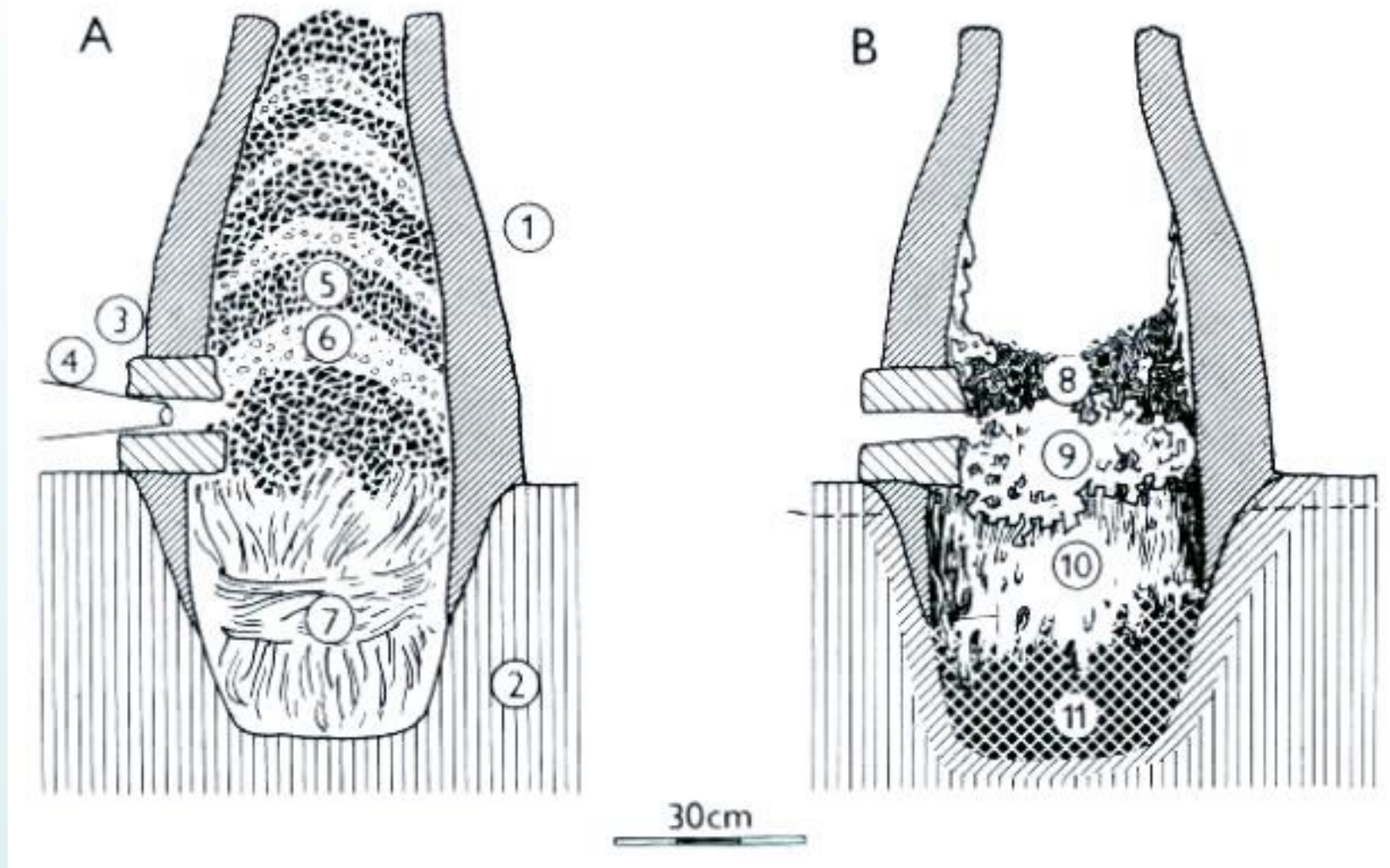

Rekonstrukce železářské pece typu Podbořany: 5 – 10 % Fe ze vsazené rudy

A – stav před tavnou: 1. plášť pece; 2. podloží; 3. dyznová cihla; 4. dmychadlo;
5. dřevěné uhlí; 6. železná ruda; 7. sláma, nebo proutí;

B – stav po tavně: 8. zbytky paliva; 9. železná houba; 10. struska; 11. vyhořelé palivo

Výroba dřevěného uhlí v miliři



Oppida

- **Č:** Stradonice, Závist u Zbraslavi, Hrazany, Třísov, České Lhotice, Nedvězice
M: Staré Hradisko u Prostějova, Hostýn (snad Kotouč u Štramberka?)
- **Význam** – správní, vojenská, hospodářská, obchodní a kultovní centra
- **Obchod** – importy ze Středomoří: picí servisy, lékařské nástroje, bronzové plastiky
– od Baltu: jantar
- **Typ domu** – malá obdélná zemnice s kůly uprostřed kratších stěn
– pouze některé vybaveny ohništěm
- **Konec osídlení** – území Čech Keltové opustili pravděpodobně před příchodem germánského obyvatelstva po zhroucení oppid kolem (po) roce 50 př. n. l.
– na Moravě dožívá **púchovská kultura** nekeltského původu (porážka Bójů dáckým králem Burebistou kol. 50 př. n. l.)

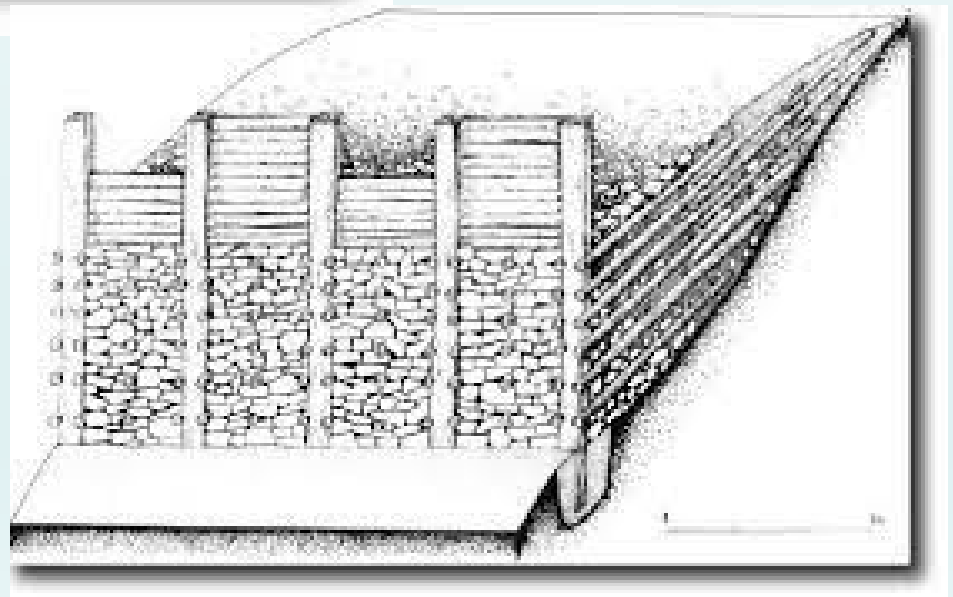
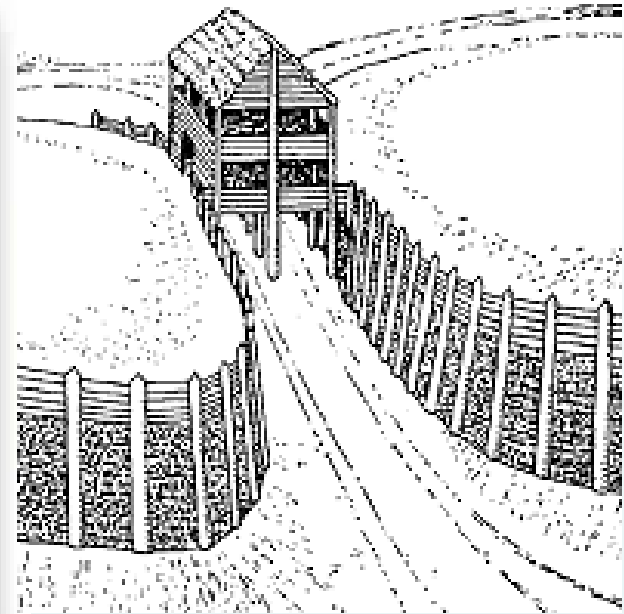
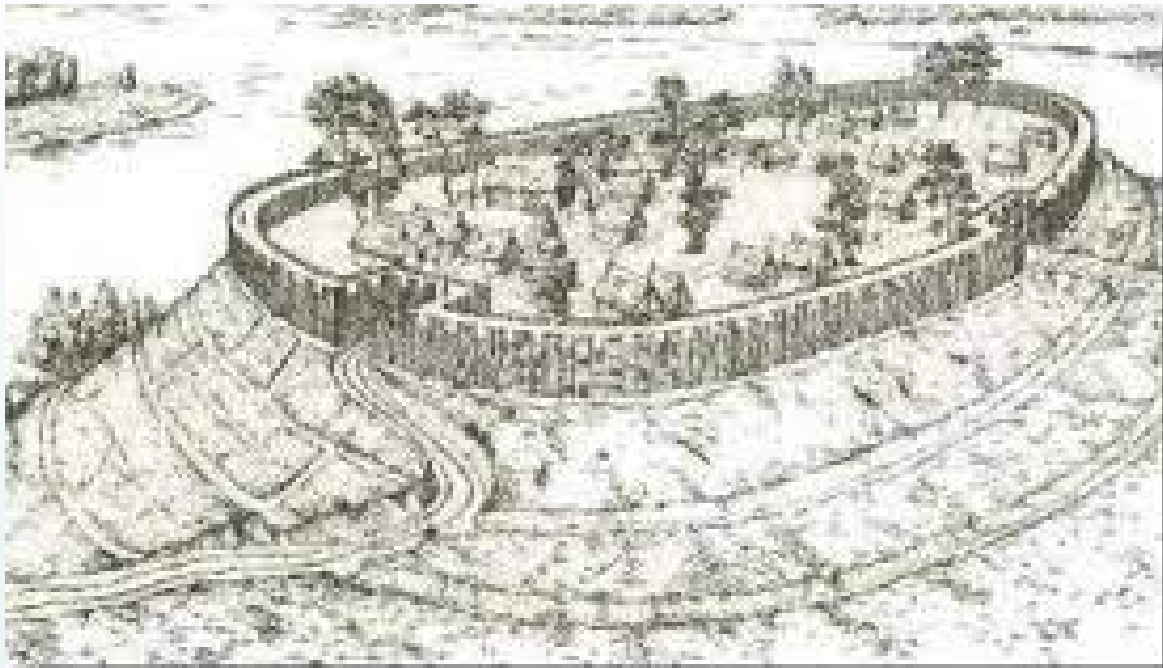



Tzv. murus gallicus

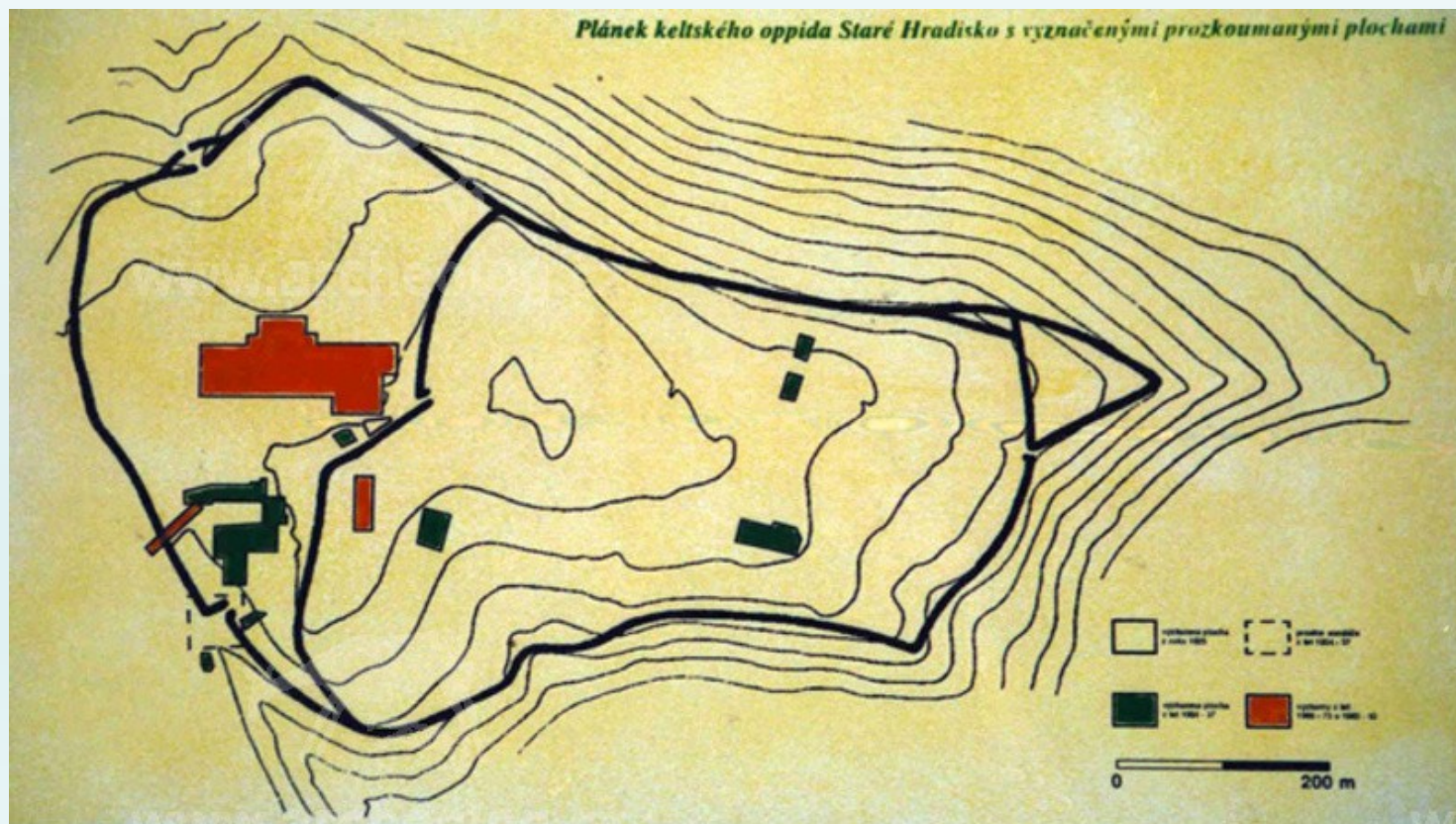

Pohřební ritus

- **Vývoj** – starší období: výhradně kostrový (asi do LB1/2) a birituální
 - střední a mladší období: převaha žehu (LC1)
- **Starší období** – ploché hroby: skelet na zádech
 - výrazně odlišena mužská a ženská výbava (zbraně, šperky)
- **Mladší období** – ve střední Evropě nejsou laténské hroby zjištěny
 - předpokládá se archeologicky nezachytitelný ritus (vystavení těla přirozeným procesům: v korunách stromů, nebo na vyhrazených místech atd., následná destrukce pevných pozůstatků například drcením)
- **Hroby s příkopy** – mužské pohřby bez hlavy a občas i hromadné pohřby
- Největší kostrová pohřebiště – Č: Jenišův Újezd
M: Holubice, Maloměřice (výhradně žárové)

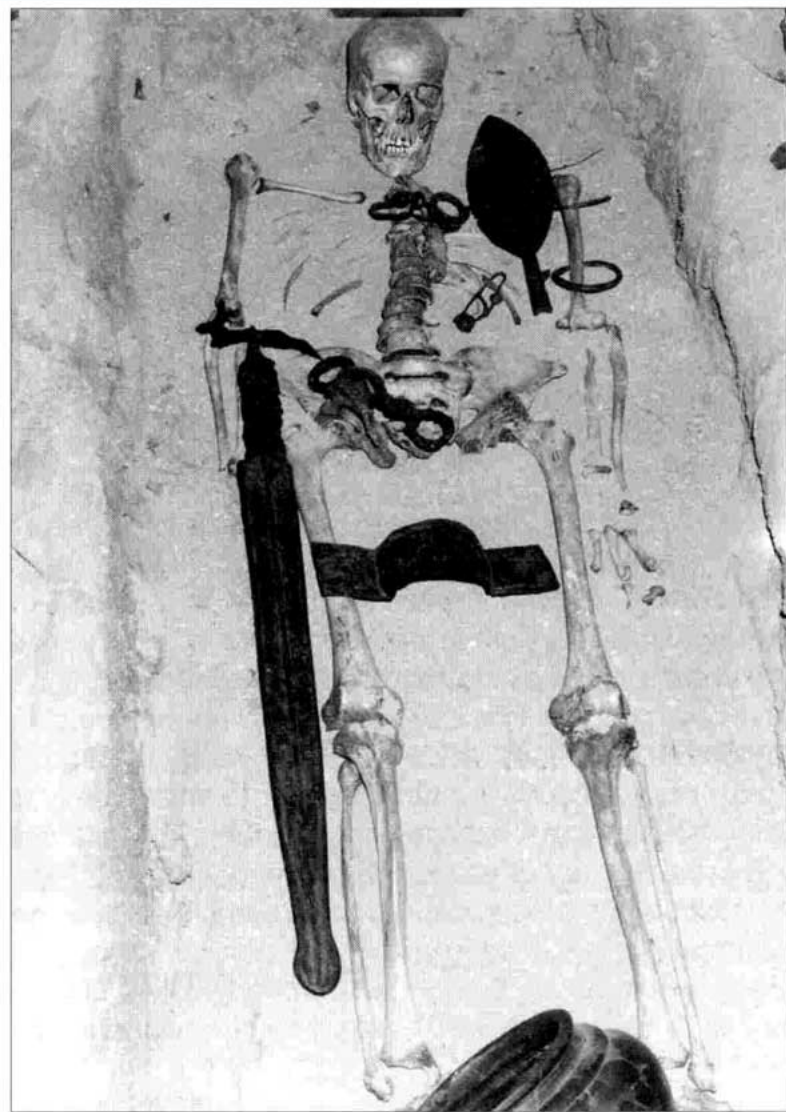
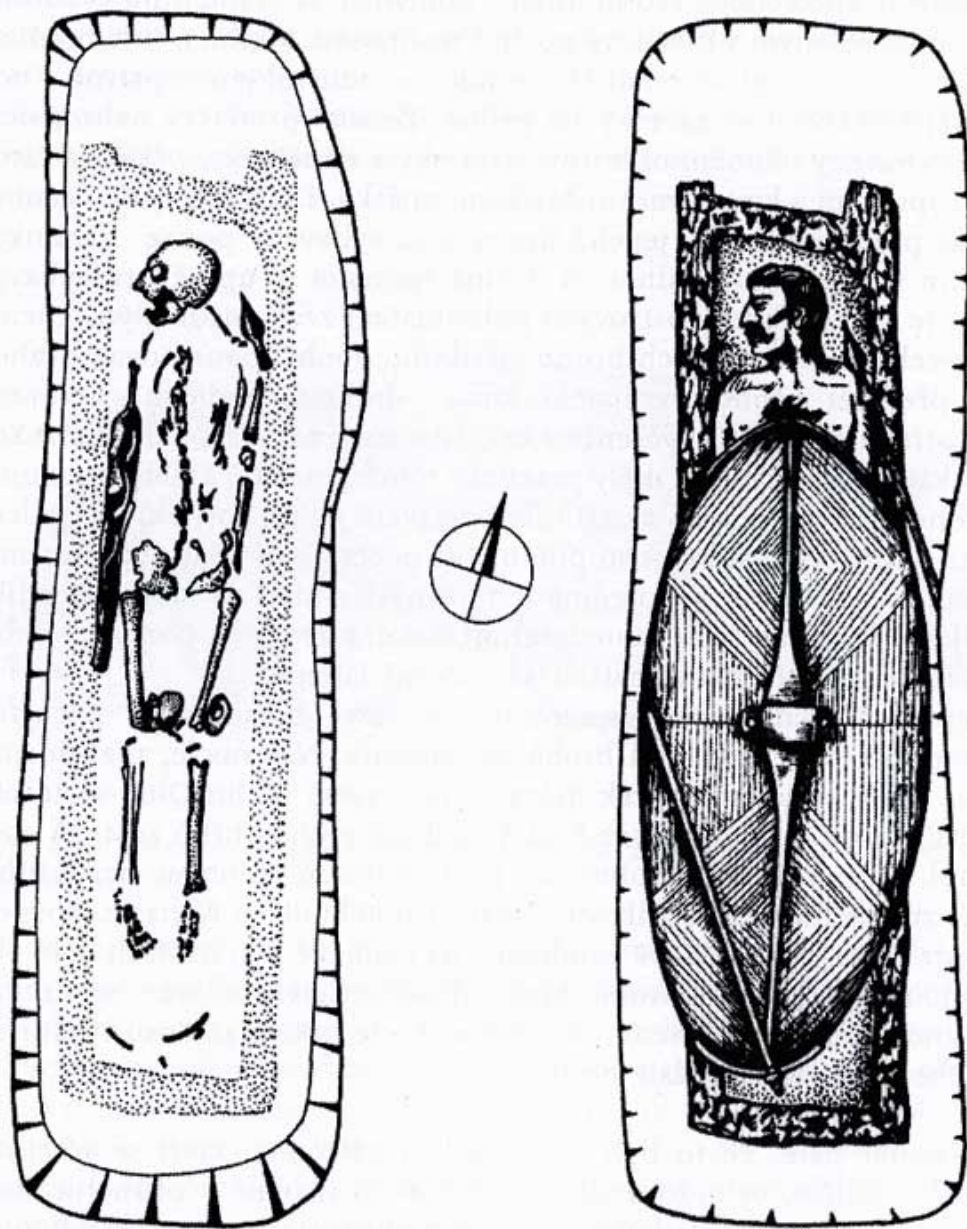

Obr. 258. Půdorys hrobu keltského bojovníka umístěného v dřevěné rakvi a přiklopeného štítem a jeho kresebná rekonstrukce (podle Waldhausera 2001)

Hmotná kultura

- Chronologicky využívá především kovový (bronzový) šperk z pohřebních výbav, lépe je propracována i keramika, některé militarie a mince, z mladších stupňů není hmotná kultura detailně zpracována
- **Spony** – LA: maskovité (jen v Č), ptačí, drátěné certoské a marzabottske
LB1: duchcovské s uzlíkem na patce a münsingenské s terčíkem
LB2: varianty s dlouhým vinutím a spony s velkou kuličkou na patce
LC1: spony spojené členěné konstrukce
LD: nauheimské, lžičkovité, typ Almgren 65
- **Náramky** – LB2: švartnové a dvojnáramky
LC1: spirálové, skleněné
- **Opasky** – LB1: z organické hmoty (kůže) spojované bronz. kroužky
LB2: masivní, kroucené (mužské), řetízkové (ženské)
LC1: ploché vybíjené (mužské), destičkové spojené řetízky (ženské)
- **Štíty** – LB1: celodřevěné
LB2: se středovou puklicí
- **Keramika** – na kruhu točená s příměsí tuhy, vázovité nádoby, v ml. období malovaná
- **Meče** – LB: s antropomorfní rukojetí
- **Mince** – zlaté pro dálkový obchod (typ Athéna Alkis z 1. pol. 2. stol., Niké, 2. pol. 3. stol.)

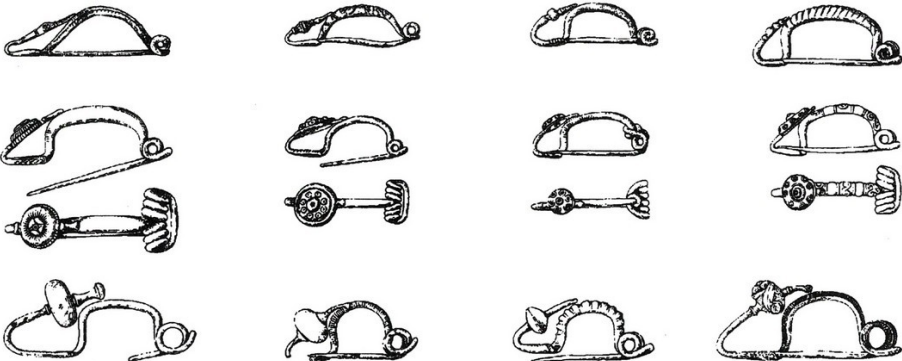
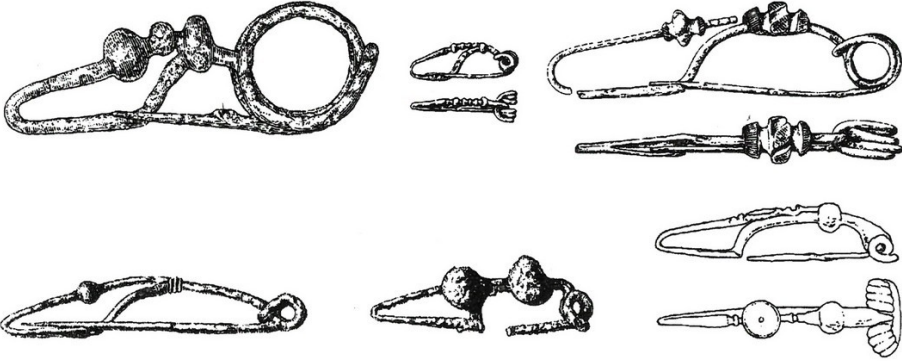
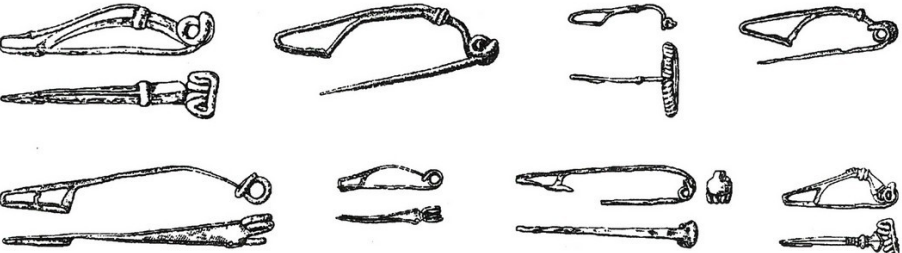
A		<p>Nejstarší období keltského osídlení 450–380 př. n. l. certoská spona spona s ptačí hlavičkou</p>
B1 B2		<p>Starší doba laténská 380–230 př. n. l. duchcovská spona münsingenská spona spona s velkou kuličkou na patce</p>
B2/C1 C1		<p>Střední doba laténská 320–150 př. n. l. různé typy spon spojené konstrukce</p>
C2 D1		<p>Pozdní doba laténská 150–40 př. n. l. různé typy spon většinou s rámcovým zachycovačem</p>

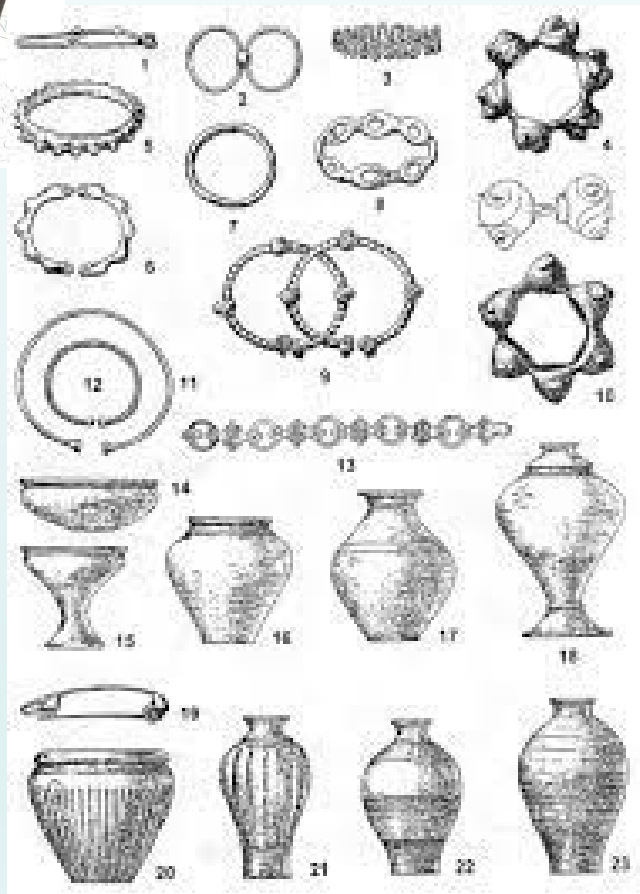



Doklady kultu



- **Kultovní areály** – projevy kultu v rámci výtvarného umění a hmotné kultury, votivní depoty a některé zvláštnosti pohřebního ritu
- **Stř. Evropa** – nejsou zjištěny klasické kamenné svatyně jako v záp. E.
- **Tzv. viereckeschanzen** – čtyřúhelné, nejčastěji lichoběžníkovité areály vymezené hrotitým příkopem a sypaným valem, např. Markvartice, Mšecké Žehrovice, Luděřov atd.
- **Výtvarné umění** – oblíbené především janusovské plastiky a hlavy (výrazná orientace na kult lebek je doložena historickými i výtvarnými prameny, také mužskými hroby bez hlav
 - opuková hlava s výraznou stylizací z Mšeckých Žehrovic, janusovská nedokončená hlava z Českých Lhotic
- Amulety a závěsky, které souvisí s lidskou pověřčivostí.

Luděřov u Drahanovic

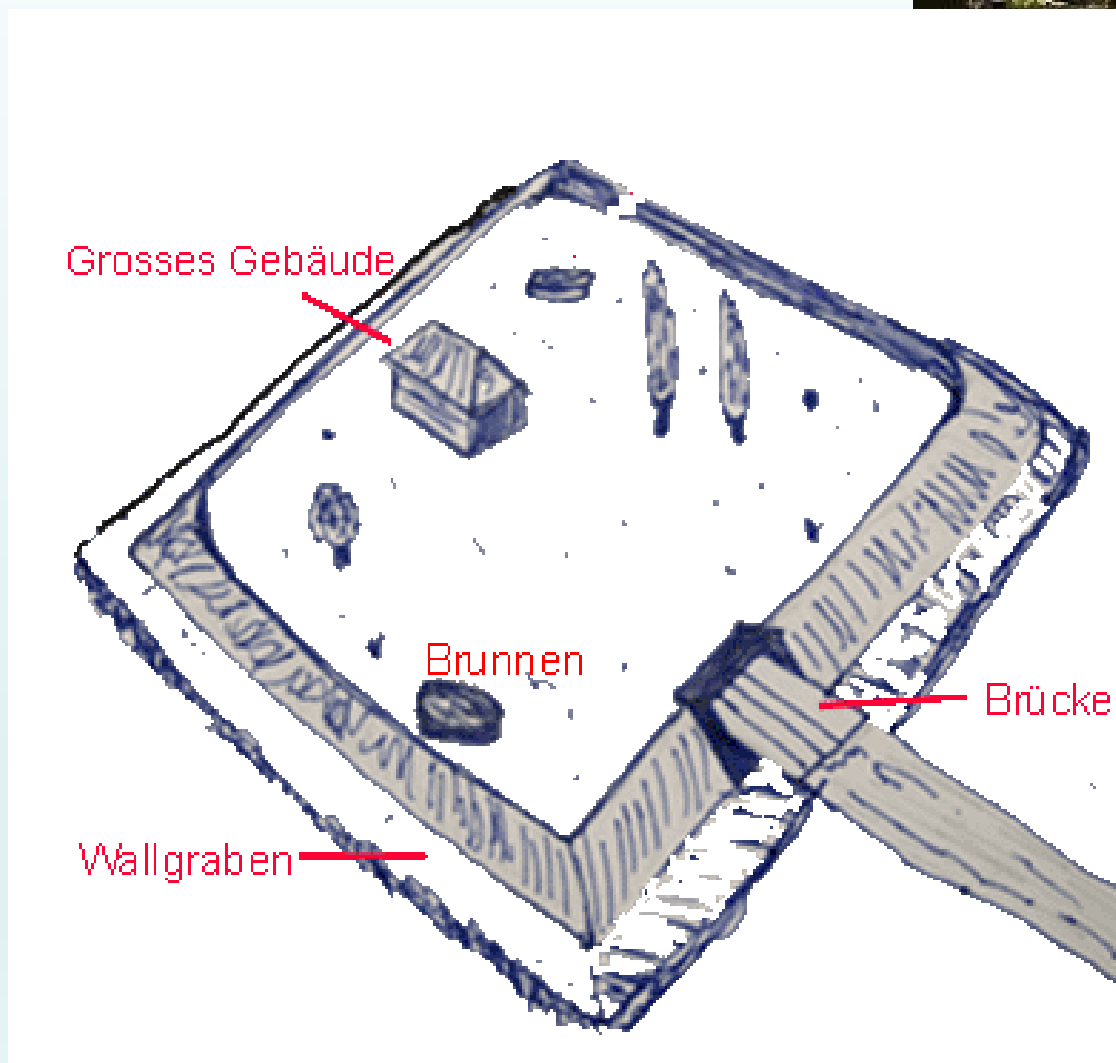

Púchovská kultura

- **Datování** – od pol. 2. stol. př. n. l.
- **Název** – 1937: Eduard Beninger podle lokality Púchov
- **Vývoj** – z halštatských kultur středního Slovenska, které pronikly na sev. a vých. Moravu
- **Nositelé** – nebyli Keltové, ale byli silně ovlivněni laténskou kulturou
- **Rozšíření** – východní Morava až po Vlárský průsmyk
- **Opevněná sídliště** – Požaha u Nového Jičína (LT C2-D2; zánik požárem))
Loučka, Starý Jičín, Jasenice, Všemina, Prododov
- **Keramika** – a) hrubá v ruce robená, někdy s příměsí grafitu či hrubšího ostřiva
b) jemná, vytáčená na kruhu
– 2 složky: a) púchovská – soudkovité nádoby a hrnce s odsazeným plochým okrajem, mísy, zásobnice, hrnky
b) keltská – 10 %
- **Osídlení** – ještě ve stupni LTD2, kdy na Moravě již Kelti nejsou