

10 SYNTAX

RYCHLÝ NÁHLED KAPITOLY



Také tato kapitola obsahuje český text a paralelní německý text. Texty se zabývají otázkou stavby vět a větnými členy.

CÍLE KAPITOLY



vysvětlit, čím se zabývá syntax, popsat jednotlivé větné členy a jejich funkci ve větě, porozumět hlavním odborným pojmům

KLÍČOVÁ SLOVA KAPITOLY



Syntax, syntagma, věta, věty oznamovací, zvolací, tázací, přací, slovosled, větný rámec, podmět, předmět, predikát, přívlastek, atribut, přístavek, souvětí, parataxe, hypotaxe

Grammatik, Syntax, Objekt, Prädikat, Attribut, Adverbial, Objekte, Phrasen, Substitution, Subordination, Parataxe, Hypotaxe

Syntax je lingvistická disciplína, která studuje strukturu věty a pravidla pro její utvoření. Základní jednotka je syntagma. Předmětem studia syntaxe na úrovni gramatické, sémantické a pragmatické je syntax věty jednoduché a syntax souvětí.

Věta je gramatický konstrukt a výpověď je realizace věty v komunikační situaci. Věta je v našich jazycích lineárně uspořádána, tj. řazení větných elementů, není náhodné, řídí se pravidly, např. pravidlo gramatické shody subjektu a predikátu.

pravidlo syntaktické sounáležitosti: syntaktické substantivum a přívlastek, predikátové sloveso a předmět/adverbiále atd.

Základní součástí německé a české věty je sloveso. Zařazuje obsah sdělení do určitého času (přítomný, minulý, budoucí) a udává, zda je děj reálný, potencionální nebo nereálný. (Povejšil 1992, 250)

DRUHY VĚT

Věta jednočlenná (*Prší.*), dvojčlenná (*Mlčím.*) je v němčině vždy s podmětem *Es regnet. Ich schweige.* Naopak bez slovesa jsou některá přísloví nebo ustálené věty: *Ohne Fleiß, kein Preis.* Nebo v češtině: *mladost - radost.*

Podle komunikačního záměru rozlišujeme věty oznamovací, tázací, rozkazovací přací a zvolací:

Věty oznamovací sdělují obsah. V němčině je u nich sloveso vždy na druhém místě. Věty rozkazovací vyjadřují příkaz, zákaz, výzvu etc. Používají se modální slovesa, ale i jiné prostředky a také intonace.

Větami tázacími se mluvčí dotazuje na nějakou skutečnost, o které chce mít informace. Otázkou zjišťovací si ověřuje, zda je jeho informace správná. Odpovídá se na *ja, nein, jawohl, doch atd.*

Věty přací používají konjunktiv I a modální slovesa, často začínají v češtině *ať, kéž,* v němčině: *Es lebe..., Er möge ... Möge er ...* a nebo také konjunktiv II: *Wenn es nur regen wollte! Wollte er.*

Věty zvolací vyjadřují údiv, obdiv, mají emotivní intonaci popř. zvláštní větný přízvuk: *Ist er groß geworden! Was du alles weißt!* Jak je vidět mohou mít formu oznamovací nebo tázací s jinou intonací.

(Povejšil 1992, 250)

SLOVOSLED

Pořádek slov ve větě není v němčině, ale ani v češtině libovolný. V němčině hrají hlavní roli gramaticky podmíněné jevy. Hledisko aktuálního členění v něm hraje daleko menší roli než v češtině. Slovesné tvary mají přesně určené pozice, a to hlavně tvary určité, finitivní. Druhou důležitou vlastností je vytváření větného rámce.

Určité tvar slovesný může stát pouze na druhém (po prvním větném členu), na prvním nebo na posledním místě ve větě.

První slovosled mají věty oznamovací. Prvním větným členem může být i vedlejší věta nebo infinitivní konstrukce. Dále sem patří doplňovací otázky (*W-Fragen*), tam je na prvním místě tázací výraz, přací a vybízející věty: *Es lebe Frieden!*, věty přípustkového typu: *Er mag sagen, was er will.* Také věty oznamovací s intonací vět tázacích a rozkazovacích: *Du gehst jetzt nach Hause?*

Na prvním místě ve větě stojí sloveso v otázkách zjišťovacích, rozkazovacích a vybízejících, zvolacích větách, v bezspojkových variantách vět přacích, podmínkových a přípustkových.

Třetím typem, kde stojí sloveso na konci věty, jsou věty vedlejší uvozené spojkou nebo relativem: *Es war noch Feuer im Kamin, als sie hineintraten.* a uvozené věty přací a zvolací: *Wenn ich nur mehr Zeit hätte! Was du nicht sagst?*

VĚTNÝ RÁMEC

Větný rámec je pro německé věty typický. Jsou dva typy rámce: Levou stranu tvoří určitý tvar slovesa, pravou infinitiv nebo participium. *Eva wird / soll / will ... ein Buch lesen. Eva hat ein Buch geschrieben.* Druhou možností jsou věty vedlejší: *Ich weiß, dass Eva ein Buch gelesen hat.*

(Povejšil 1992, 262-263)

GRAMATICKÝ SLOVOSLED

Gramaticky je podmíněno pořadí slov ve větách, v nichž z tvaru substantiva není jasná jeho větně luská platnost. Podmet potom může být na prvním místě, předměty na dalším, předmět v dativu je obvykle před akuzativním předmětem.

(Povejšil 1992, 264)

VĚTNÉ ČLENY

Slova, popř. slovní skupiny jsou ve větě spjaty syntaktickými vztahy, jsou tedy větnými členy. Určující je sloveso (predikát), které na základě svých lexikálně sémantických vlastností (valence) určuje, kolik a jaké další členy musí být ve větě zastoupeny. Kromě predikátu jsou povinnými doplňky podmet, předmět,

Dále mohou být ve větě výrazy, které rozvíjejí některý větný člen. Větné členy vyjádřené jmény mohou být rozšířeny o přívlastky (atributy), které samy mohou být rozvíjeny adverbialními určeními: *eine besonders wichtige Frage* nebo apozicí: *Mein Freund Rolf kommt nächste Woche.* Doplňk rozvíjí zároveň podmet nebo předmět a přísudek: *Er kam völlig erschöpft.*

Větnými členy nejsou spojky a předložky. Citoslovce tvoří samostatné jednotky s větnou platností.

(Povejšil 1992, 266-272)

Přísudek (predikát) zařazuje děj časově a modálně, vyjadřuje osobu a číslo podmětu, slovesným rodem vztah k agentu¹ a patientu k ději. V němčině má pevné místo ve větě. Rozišujeme predikát slovesný, slovesně-jmenný, syntetický, analytický.

(Povejšil 1992, 272)

¹ Agens je činitel, patiens ten, kdo je ovlivněn dějem.

Podmět bývá průvodcem děje, nositelem příznaku, patiens pasivního děje. Mezi podmětem s přísudkem je shoda, tzn., že se shodují v osobě, čísle. Podmětem mohou být i slova neohebná, části vět i celé věty.

Předmět (Objekt)

Sloveso může vyžadovat jeden nebo dva předměty, které jej doplňují. Jsou tvořeny pádem jména nebo infinitivem nebo vedlejší větou. Pro slovesa přechodná je typický předmět v akuzativu, při pasivu se většinou mění v podmětový nominativ: *Man hat ihn überall geschätzt. Er wurde überall geschätzt.* Předmět v dativu je u řady sloves jediným doplněním. Častý je u sloves tělesných a u duševních stavů: *Isolde tat mir leid.* Předmět v genitivu je na ústupu, jeho místo zaujímá akuzativ nebo předložkový pád. Předložkový pád vyžaduje mnoho sloves a predikativních adjektiv. Předložka má potom velmi obecný význam, je prostředkem k vyjádření syntaktického vztahu mezi předmětem a slovesem. Ve funkci objektu vystupuje i infinitiv. Príslovečné určení způsobu vyjadřuje určité okolnosti, za nichž se něco děje, způsob, kvantitu nebo kvalitu. Nejobecněji se na něj ptáme jak?. Např. *Er ist zu Fuß gekommen.*

Doplněk

V češtině je větným členem, v němčině je chápán jako predikativní atribut nebo jako atribut. Vyjadřuje se adjektivem (helga sah ihm belustigt zu.), substantivem (Ich kann ale Arzt nur folgendes empfehlen.), infinitivem a vedlejší větou. (Ich beobachtete ihn, wie er sich dem Haus näherte.) Jen u některých sloves je povinným doplněním: Sie sah müde aus.

Přívlastek

Přívlastek rozvíjí jakýkoliv větný člen vyjádřený substantivem, není samostatným větným členem, je součástí rozvíjeného. Shodný přívlastek stojí před určovaným jménem, (*ein freundlicher, heller Raum*), neshodný za ním a bývá většinou v genitivu (*die Entwicklung der Gessellschaft*), ale také pádem předložkovým, adverbiem, infinitivem a větou vedlejší.

Přístavek

Přístavkem se rozumí substantivní atributy, které se shodují s určovaným jménem v pádě a v němčině také nekongruující přístavek ztvárněný nominativem.

(Povejšil 1992, 272-296)

SOUVĚTÍ

Souvětí je větší obsahový a mluvnický celek složený ze dvou nebo několika vět. Podle vztahu vět v souvětí se rozlišuje souvětí souřadné a podřadné.

V **souvětí souřadném (parataxe)**, jsou věty k sobě přiřazeny jako rovnoprávné členy celku, bez vztahu syntaktické závislosti jedné věty na druhé. Mohou být k sobě ve vztahu slučovacím,

odporovacím, vylučovacím nebo příčinném. Tyto vztahy jsou buď neformálně naznačeny a vyplývají z obsahu nebo jsou signalizovány spojkami a spojovacími výrazy.

Základní typy souvětí souřadného

Souvětí souřadné	
Slučovací	<i>Vím to a zařídím se podle toho. Jana ani nepřišla, ani se neomluvila.</i>
Odporovací	<i>Dnes nemám čas, ale zítra to určitě udělám. Jana nepřišla, avšak aspoň se omluvila.</i>
Vylučovací	<i>Řekni mi to hned, nebo mi zítra zavolej!</i>

(Černý 2008, 129)

Souvětí podřadné (hypotaxe) jsou ve vztahu syntaktické závislosti, tj. věta vedlejší je členem věty hlavní nebo atributem. Podle toho, který člen věty hlavní zastupuje, rozlišujeme věty podnětné, předmětné, doplňkové, přísudkové, příslovecné a přívlastkové.

Základní typy vedlejších vět

Souvětí podřadné	
Vedlejší věty substantivní (stojí na místě podmětu, předmětu, ...)	<i><u>Kdo chce vyhrát volby, musí přesvědčit voliče.</u> (podmětná) <u>Všichni svorně tvrdí, že o tajném kontu nevěděli.</u> (předmětná)</i>
Vedlejší věty adjektivní (zastupují přídavné jméno, přívlastek)	<i><u>Projev, který jsme právě slyšeli, nás nepřesvědčil.</u> (vztažná)</i>
Vedlejší věty adverbiální (zastupují příslovce času, místa, ...)	<i><u>Když jsem ho poslouchal, udělalo se mi špatně.</u> (časová) <u>Kde se hospodaří, tam se dobře daří.</u> (místní) <u>Vypnul jsem televizi, protože nesnáším násilí.</u> (důvodová) <u>Kdybych mohl, odjel bych na ostrovy Bora-Bora.</u> (podmínková) <u>I když je to málo pravděpodobné, přemýšlím o tom.</u> (připustková) <u>Koruna oslabila, takže teď platíme 20 Kč za marku.</u> (důsledková) <u>Babička měla velké oči, aby Karkulku lépe viděla.</u> (účelová)</i>

(Černý 2008, 130)

SYNTAX

Die Syntax beinhaltet die Regeln für die Kombination von Wörtern zu Sätzen. Die Bausteine der Syntax sind die Wörter, die nach bestimmten Kriterien in Wortarten einteilen lassen und

Wortphasen bilden können. Die Bestandteile eines Satzes, die Konstituenten übernehmen im Satz bestimmte Funktionen wie Subjekt, Objekt, Adverbial und Prädikativ.

Damit ein Satz grammatisch ist, müssen die Wörter nicht in einer bestimmten Abfolge je nach Sprache. Abfolge der einzelnen Konstituenten ist eines der Mittel zum Aufbau syntaktischer Strukturen. Neben der Abfolge der Elemente, d.h. der Satzbau, und der Flexion sind Intonation und Interpunktion ein weiteres syntaktisches Mittel.

Für die Syntax ist der Begriff der Struktur zentral. Eine Struktur setzt sich aus einzelnen Elementen („Bausteinen“) zusammen, die nach den Eigenschaften in Wortarten (lexikalische Kategorien) und Phrasentypen (Arten von Wortgruppen) kategorisieren lassen. Die Wortarten wurden im Kapitel „Morphologie“ behandelt.

(Pittner 2016, 86-88)

PHRASENTYPEN

Die Wörter, die zusammen konkrete Bedeutung haben, bilden zusammen eine Phrase. Die werden jeweils nach dem zentralen Wort genannt:

Nominalphrase (NP): enthält mindestens ein deklinierbares Wort (in der Regel ein Substantiv oder Pronomen) als Kopf, z.B. *der Hund, er.*

Präpositionalphrase (PP): Sie enthält eine Präposition als Kopf, z.B. *neben dem Ofen, auf der Brücke, der Kinder wegen.*

Verbalphrase (VP): Sie enthält ein Vollverb oder Kopulaverb als Kopf, z.B. *gerne Wein trinken, im Meer baden, lebendig sein.*

Adjektivphrase (AdjP): Sie enthält ein Adjektiv als Kopf, z.B. *sehr gemütlich, ihrem Bruder ähnlich.*

Adverbphrase (AdvP): Sie enthält ein Adverb als Kopf, z.B. *oben am Berg, dort hinten.*

(Pittner 2016, 99)

Nominalphrasen enthalten ein Substantiv oder ein Pronomen als Kopf.

- a. Adjektive: der zottelige Hund
- b. Genitiv-NP: der Hund des Nachbarn
- c. PP: der Hund von meinem Bruder
- d. Sätze (z.B. Relativsätze): der Hund, der laut gebellt hat

Präpositionalphrasen enthalten eine Präposition als Kopf und in der Regel eine Nominalphrase. Die Präposition regiert den Kasus der Nominalphrase. Wenn ein Element ein grammatisches Merkmal eines anderen festlegt, bezeichnet man als Rektion. In der Regel handelt sich bei der Rektion um eine bestimmte Kasusform:

- a. auf [dem Tisch]_{NP}
- b. auf [dem alten, wackligen Tisch]_{NP}
- c. auf [dem Tisch, der vom Flohmarkt stammt]_{NP}
- d. auf [ihm]_{NP}

Verbalphrasen enthalten ein Vollverb oder ein Kopulaverb als Kopf. Vollverben werden durch Ergänzungen konkretisiert: Dativ-, Genitiv-, Präpositionalergänzung oder –objekt. Die Eigenschaft von Verben, Leerstellen für eine bestimmte Zahl und Art von anderen Elementen zu eröffnen, wird Valenz genannt. (Valenz wird in Chemie die Bindungsfähigkeit chemischer Elemente.)

(Pittner 2016, 101)

Die Nominativergänzung (traditionell: Subjekt) eines Verbs gilt als relativ unabhängig vom Verb und steht außerhalb der Verbalphrase. Das Subjekt beeinflusst die Form des finiten Verbs.

Adjektivphrasen

Adjektivphrasen enthalten ein Adjektiv als Kopf. Zu dem Adjektiv gehören bestimmte Ergänzungen:

- a. sehr weit/ziemlich groß/höchst seltsam
- b. auf ihn sauer (PP-Ergänzung)
- c. ihrem Bruder ähnlich (Dativergänzung)
- d. hundert Euro wert (Akkusativergänzung)
- e. des Deutschen mächtig (Genitivergänzung)

Adverbphrasen

Adverbphrasen enthalten ein Adverb, als Kopf, die können durch graduierende Elemente erweitert werden.

Der Satz wird in Konstituente zerlegt werden, zu denen einzelne Wörter und Phrasen gehören.

Der Hund liegt gemütlich neben dem Ofen.

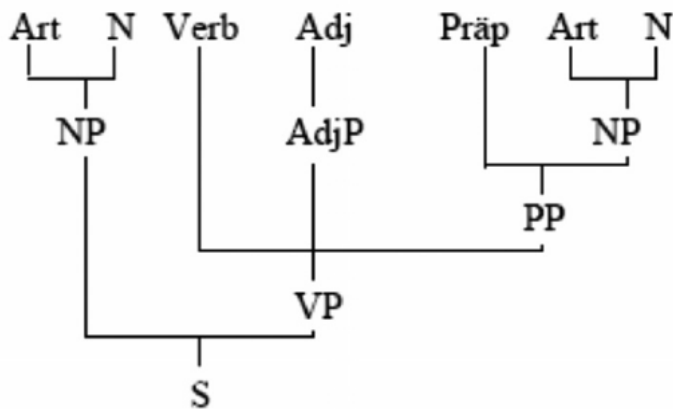

Verwendete Abkürzungen:
 Art = Artikel,
 N = Nomen (Substantiv),
 Adj = Adjektiv,
 Präp = Präposition,
 NP = Nominalphrase,
 AdjP = Adjektivphrase,
 PP = Präpositionalphrase,
 VP = Verbalphrase, S = Satz

Baumdiagramm zeigt die Bausteine der Syntax. Die Konstituente werden auch „Satzglieder“ bezeichnet.

(Pittner 2016, 103)

SYNTAKTISCHE FUNKTIONEN

Die Konstituenten, die erfragbar sind, pronominalisierbar, verschiebbar und vordfeldfähig sind, werden auch Satzglieder genannt. Satzglieder haben im Satz die folgenden Funktionen:

- Subjekt
- Objekt
- Adverbial
- Prädikativ

Subjekt kann mit *wer?*, *was?* erfragt werden. Das Subjekt ist eine Nominalphrase im Nominativ, spielt im Satz eine zentrale Rolle.

Objekte treten in verschiedenen Formen auf: Akkusativobjekt (erfragt mit *wen?*, *was?*, Nominalphrase im Akkusativ. Das Dativobjekt, also Nominalphrase im Dativ, erfragt mit *wem?*. Selten ist Genitivobjekt, Nominalphrase im Genitiv, erfragt mit *wessen?*. Präpositionalobjekt erfragt mit *auf wen?*, *worauf?*

Im Deutschen gibt es vier Arten von Objekten:

Akkusativobjekt (auch Akkusativergänzung): *Hans liest viele Romane.*

Dativobjekt (auch Dativergänzung): *Sie hilft ihm.*

Genitivobjekt (auch Genitivergänzung): *Wir gedachten seiner.*

Präpositionalobjekt (auch Präpositionalergänzung): *Otto wartet auf seine Tante.*

Adverbiale Bestimmungen (kurz: Adverbiale) sind nicht vom Verb festgelegt, liefern zusätzliche Informationen wie Orts- und Zeitangaben, Art und Weise des Geschehens, werden erfragt mit *wo?*, *wohin?*, *wann?*, *wie lange?*, *wie oft?*, *wie?*, *warum?* etc.

- a. Sie heiratet im Kölner Dom. (Lokaladverbial)
- b. Das Seminar beginnt um 12 Uhr. (Temporaladverbial)
- c. Er bearbeitet alles sehr sorgfältig. (Modaladverbial)
- d. Hoffentlich kommt er. (Satzadverbial)

(Pittner 2016, 106-108)

Adverbiale drücken lokale, modale, oder kausale Situationen aus.

Adverbialklasse	Semantische Untergruppe	erfragbar durch	ersetzbar durch
Lokal-adverbiale	lokal i. e. S.	<i>wo?</i>	<i>dort, hier, da</i>
	direktional	<i>woher?, wohin?</i>	<i>dorthin, dorthier</i>
Temporal-adverbiale	Zeitpunkt	<i>wann?</i>	<i>dann</i>
	durativ	<i>wie lange?</i>	<i>so lange</i>
	iterativ	<i>wie oft?</i>	<i>so oft</i>
Modal-adverbiale	modal i. e. S.	<i>wie?, auf welche Weise?</i>	<i>so</i>
	graduierend	<i>wie sehr?</i>	<i>so</i>
	komitativ	<i>mit wem?</i>	<i>mit + Pers. Pron.</i>
	instrumental	<i>womit?</i>	<i>damit</i>
Kausal-adverbiale	kausal i. e. S.	<i>warum?, weshalb?</i>	<i>deshalb, deswegen</i>
	konditional	<i>in welchem Fall?</i>	<i>in diesem Fall</i>
	final	<i>wozu?, zu welchem Zweck?</i>	<i>dazu</i>
	konzessiv	(nur schlecht erfragbar): <i>trotz was?</i>	<i>trotzdem</i>

(Pittner 2016, 109)

Prädikativ

Prädikativ können gemeinsam mit Kopulaverben auftreten, Prädikativ zu Kopulaverben bilden mit Kopulaverb das Prädikat.

- a. **Hat** sie nichts versprochen? (Verb-Erststellung)
- b. Sie **hat** nichts versprochen. (Verb-Zweitstellung)
- c. ...weil sie nichts versprochen **hat**. (Verb-Endstellung)

(Pittner 2016, 113)

Verbstellungstypen hängen eng mit Satztypen zusammen. Die Verbstellung ist ein wichtiges Mittel um zu kennzeichnen, ob der Satz ein Aussagesatz (Deklarativsatz), Fragesatz (Interrogativsatz) oder Befehlssatz (Imperativsatz) handelt.

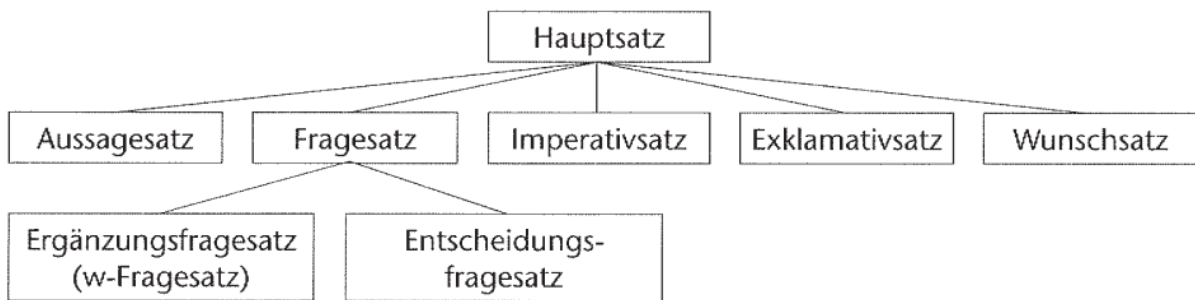

Satztypen (Pittner 2016, 114)

	Vorfeld	LK	Mittelfeld	RK	Nachfeld
V2					
a	Hans	will	die Antwort nicht	verraten.	
b	Was	hat	Hans wieder mal	vergessen?	
c	Wie schön	ist	diese Landschaft!		
d	Anna	behauptet,			der Lehrer kennt die Kommaregeln nicht.
e	der Lehrer	kennt	die Kommaregeln nicht		
V1					
f		Hat	er dir gestern	geholfen?	
g		Lies	ein Buch!		
h		Hat	der aber Pech	gehabt!	
l		Sagt	Klein-Erna zu ihrer Oma		
VE					
j		Dass/ob	er	hilft	
k		Ob	er wohl da	ist?	
l		Dass	der das alles	weiß!	

Verbzweitstellung tritt auf in Aussagesätzen (a), Fragesätzen, die durch ein w-Fragewort eingeleitet sind (sog. Ergänzungsfragen) (b), ferner in Exklamativsätzen (c) und in Nebensätzen zu Verben des Sagens und Denkens (d), die damit die Form selbständiger Aussagesätze haben.

Verberststellung findet man in Entscheidungsfragesätzen (ja/nein-Fragen) (f), Imperativsätzen (g) und Exklamativsätzen (h). Ferner kann Verberststellung auch in Aussagesätzen auftreten, z.B. in Erzählungen oder am Anfang von Witzen (i).

Verbendstellung tritt in allen Nebensätzen auf, die durch eine subordinierende Konjunktion oder ein anderes subordinierendes Element eingeleitet sind (j). Sätze mit einer einleitenden Konjunktion werden teilweise auch als selbständige Äußerungen verwendet, obwohl sie der Form nach Nebensätze sind. Man spricht auch von selbständigen Sätzen mit Verbendstellung (k, l).

Insgesamt gilt:

Hauptsätze haben Verbzweit- oder Verberststellung, eingeleitete Nebensätze haben Verbendstellung. Ausnahmen von dieser Regel stellen die uneingeleiteten Nebensätze und die selbständigen Sätze mit Verbendstellung dar.

(Pittner 2016, 115)

SATZTYPEN

Komplexe Sätze

Sätze können einfach oder komplex sein.

- a. Er wartete den ganzen Tag. (einfacher Satz)
- b. Er wartete den ganzen Tag, bis sie kam. (komplexer Satz)

(Pittner 2016, 116)

Koordination

Die verschiedenen Teilsätze in einem komplexen Satz können entweder gleichrangig sein oder in einem hierarchischen Verhältnis zueinanderstehen. Ein komplexer Satz mit gleichrangigen Sätzen wird Satzreihung oder Parataxe genannt, die Teilsätze sind koordiniert.

- a. Der Tag geht und Johnny Walker kommt.
(koordinierende Konjunktion)
- b. Es bleibt wolkig, daher wird es nicht so warm.
(Konjunktionaladverb)
- c. Gott vergibt, Django nie.
(asyndetisch)

Bei einem hierarchischen Verhältnis zwischen Teilsätzen spricht man von einem Satzgefüge oder einer Hypotaxe. Die untergeordneten (subordinierten) Sätze werden auch Nebensätze genannt. Ein übergeordneter Satz heißt Matrixsatz. Er kann selbst wieder unter einen anderen Satz untergeordnet sein oder nicht. Ein Satz, der keinem anderen Satz untergeordnet ist, wird auch Hauptsatz genannt. In den folgenden Satzgefügen sind die subordinierten Sätze unterstrichen:

- a. Er wollte warten, bis es hell werden würde.
- b. Was er sagt, kann sie meistens nicht verstehen.
- c. Hier erfahren sie alles über Nebensätze, was sie nie zu fragen wagten.

Traditionell kann man Nebensätze verschiedenen Grades unterscheiden. Von einem Nebensatz 2. Grades, der direkt in den Hauptsatz eingebettet ist, kann ein Nebensatz 2. Grades abhängen usw.

Wie kommt es (Hauptsatz/Matrixsatz), dass ich nie verstehe (Matrixsatz/Nebensatz 1. Grades), was er sagt (Nebensatz 2. Grades)?

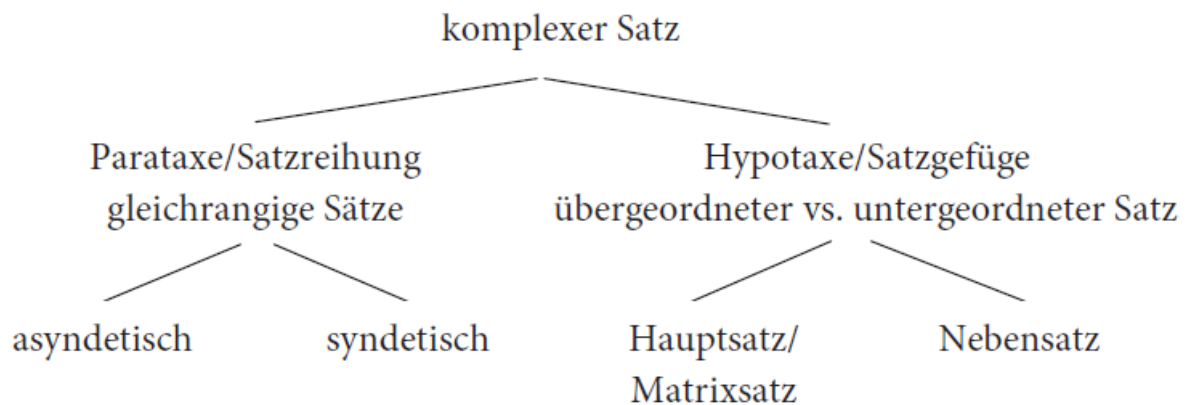

(Pittner 2016, 117)

Nebensätze

Im Deutschen gibt es Nebensätze mit einleitendem Element (eingeleitete Nebensätze) und Nebensätze, die kein einleitendes Element aufweisen (uneingeleitete Nebensätze). Die eingeleiteten Nebensätze können in Konjunktionalsätze (eingeleitet durch eine subordinierende Konjunktion), Relativsätze (eingeleitet durch ein Relativpronomen oder -adverb) und die abhängige Fragesätze (eingeleitet durch ein W-Fragewort).

Beispiele für eingeleitete Nebensätze:

- a. (Er ahnt nicht), dass er gute Chancen hat.
- b. (Jeder macht hier), was er will.
- c. (Er liest ein Buch), das ihn fasziniert.
- d. (Er weiß nicht), warum das Verbrechen geschehen ist.
- e. (Er weiß nicht), ob es jemals aufgeklärt wird.

Bei Satz (a) handelt es sich um einen Konjunktionalsatz, bei den Sätzen (b/c) um Relativsätze und bei den Sätzen (d/e) um eingebettete Interrogativsätze. Eingeleitete Nebensätze haben immer Verbendstellung.

Ueingeleitete Nebensätze haben kein Einleitungselement. Sie sind entweder Verbzweitsätze, Verberstsätze oder infinite Sätze.

Eingebettete Verbzweitsätze treten insbesondere nach Verben des Sagens und Denkens und entsprechenden Nomen auf (63a/b). Nebensätze mit Verberstellung sind ueingeleitete Konditional- oder Konzessivsätze (63c/d):

- a. Er meint, sie hat Recht.
- b. Die Meinung, sie habe recht, war recht verbreitet.
- c. Regnet es, bleibt er zuhause.
- d. Regnet es, geht sie doch spazieren.

(Pittner 2016, 118)

Funktion der Nebensätze

Funktion	Beispiel	Korrelat	Erfragbarkeit
Subjektsatz	Es stört sie, <u>dass er singt.</u>	es	wer oder was?
Objektsatz			
Akkusativobjektsatz	Sie bedauerte (es), <u>dass er nicht da war.</u>	es	wen oder was?
Präpositional- objektsatz	Sie wartet (darauf), <u>dass die Ferien beginnen.</u>	da (r) + Präposition	wo(r) + Präposition. Präposition + was
Genitivobjektsatz	Er war sich (dessen) bewusst, <u>privilegiert zu sein.</u>	dessen	wessen?
Dativobjektsatz	Er hilft, <u>wem er will.</u>	dem	wem?
Adverbialsatz			
Kausalsatz	Er kommt, <u>weil er muss.</u>	deshalb, darum, deswegen	warum? weshalb?
Konditionalsatz	Er kommt, <u>wenn er muss.</u>	dann	unter welcher Bedingung? In welchem Fall?
Temporalsatz	<u>Als es regnete,</u> blieb er zuhause.	dann/damals	wann?
Konzessivsatz	Er blieb zuhause, <u>obwohl das Wetter schön war.</u>	trotzdem	kaum erfragbar
Konsekutivsatz	Es regnete, <u>so dass alles patschnass war.</u>	–	kaum erfragbar (mit welcher Folge?)
Finalsatz	Er kam, <u>um zu helfen.</u>	dazu, darum	zu welchem Zweck?
Prädikativsatz	Sie blieb, <u>was sie war.</u> <u>Es ist, wie es ist.</u>	das/so	was?

(Pittner 2016, 120)

Subklassen von Adverbialsätzen

Lokalsatz: <i>wo?</i> (lokal i. e. S.) <i>woher? wohin?</i> (direktional)	<i>Er wohnt, wo alle wohnen wollen.</i> <i>Er geht, wohin er gehen muss.</i>
Temporalsatz: <i>wann?</i> (Zeitpunkt) <i>wie lange?</i> (Dauer) <i>wie oft?</i> (Häufigkeit)	<i>Als er kam, waren schon alle da.</i> <i>Er wartet, bis es dunkel wird.</i> <i>Sooft er wollte, ging er ins Kino.</i>
Kausalsatz (Grund): <i>warum?</i>	<i>Weil er kommt, gehe ich.</i>
Konditionalsatz (Bedingung): <i>in welchem Fall? unter welcher Bedingung?</i>	<i>Wenn er kommt, gehe ich.</i>
Konzessivsatz (nicht wirksam werdender „Gegengrund“): <i>trotz welchen Umstands?</i> kaum erfragbar	<i>Obwohl es regnet, geht er spazieren.</i>
Konsekutivsatz (Folge): <i>mit welcher Folge?</i> kaum erfragbar	<i>Es regnete, so dass alle patschnass wurden.</i>
Finalsatz: (Ziel, Zweck): <i>wozu?</i>	<i>Sie arbeitet viel, damit sie ihren Kummer vergisst.</i>
Modalsatz (Art und Weise): <i>wie? auf welche Weise?</i>	<i>Er tanzt so, dass ihn alle bewundern.</i>
Instrumentalsatz (Mittel): <i>womit? wodurch?</i>	<i>Du kannst die Aufgabe nicht lösen, indem du andere fragst.</i>

(Pittner 2016, 121)