

DIDAKTICKÉ SPOSOBILOSTI
pedagóga a procesy učenia

Doc. Cabanová

Spôsobilosť alebo kompetencia?

KOMPETENCIA

- Určuje rozsah pôsobnosti
- Predstavuje kľúčové požiadavky, ktoré sú podmienkou kvalifikácie
- Oprávňuje k výkonu profesie

**= JE TO DRUH ODBORNEJ SPÔSOBILOSTI,
OPRÁVNŤUJÚCI K VÝKONU PROFESIE**

DIDAKTICKÁ KOMPETENCIA

BÁZOU JE *SCHOPNOSŤ* A *SPOSOBILOSŤ*

VYUČOVATEĽSKÁ

= *usmerňovanie procesov*

učenia

DRUHY UČENIA

Druhy učenia podľa jednotlivých kritérií a to vzhľadom na:

- kvalitatívne vývinové rozdiely rozlišuje

A) *učenie subhumánnych živočíchov*

B) *ľudské učenie.*

- Ďalším jeho kritériom je analýza vzťahu medzi hrou, učením a prácou.

Z tohto hľadiska rozoznáva učenie *direktné* (priame, zámerné), kde má dôležitú rolu úloha (vo forme problému a cvičenia) a *indirektné* (nepriame), kde sa osoba priamo nezameriava na učenie (to je tzv. neúmyselné učenie).

ZÁMERNÉ UČENIE

- UČENIE JE TOU *FORMOU ČINNOSTI*, PRI KTOREJ JEDNOTLIVEC *MENÍ* SVOJE **SPRÁVANIE** A SVOJE **VLASTNOSTI NÁSLEDKOM VONKAJŠÍCH PODMIENOK** A V ZÁVISLOSTI OD VÝSLEDKOV SVOJHO KONANIA". J. Linhart (1967, s. 8)

V PROCESSE VYUČOVANIA UČITEĽ RIADI A

usmerňuje procesy učenia.

UČENIE – vzťahy medzi VZŤAHY MEDZI UČITEĽOM (C), ŽIAKOM (R), PROSTRIEDKAMI,

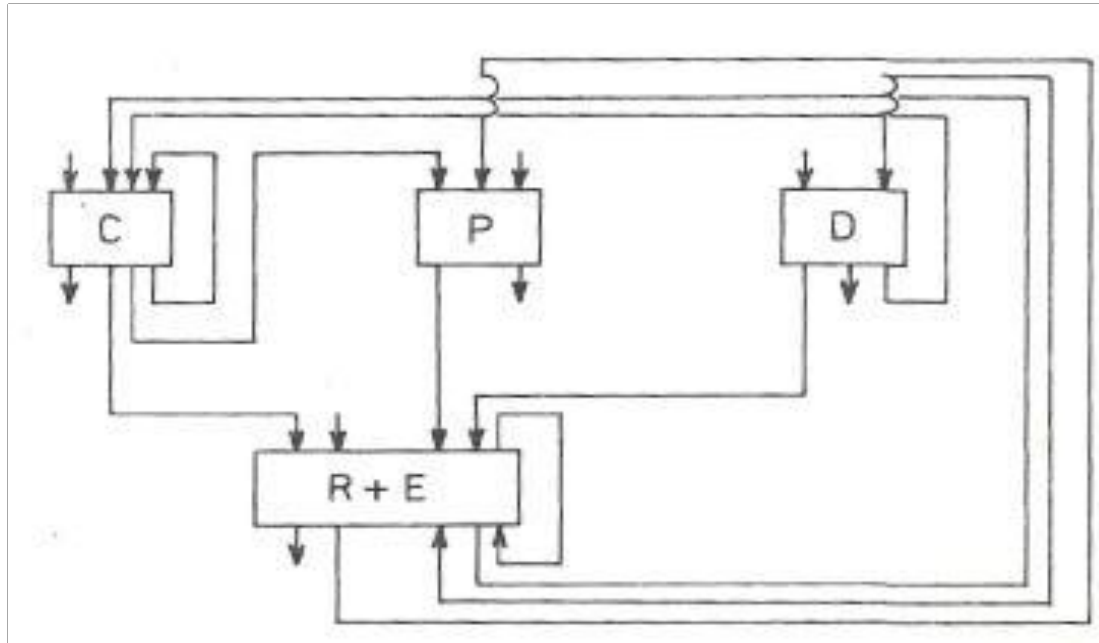

- PROSTRIEDKY- VYUČOVACIE POMÔCKY (P), ČINITEĽMI, KTORÉ NA PROCES UČENIA ŽIAKA RUŠIVO PÔSOBIA (D), A VÝSLEDOK, EFEKT UČENIA (E).

ŠTRUKTÚRA

DIDAKTICKEJ KOMPETENCIE

- **PEDAGOGICKÁ EXPRESÍVNOSŤ** (výstižné SLOVNÉ VYJADROVANIE)
- **PEDAGOGICKÝ POSTREH** (VNÍMAŤ, ZACHYTIŤ PODSTATNÉ ZNAKY PG PROCESU)
- **PROCESY POZNÁVANIA ŠTRUKTÚRY DIDAKTICKÉHO PROCESU)**
- **NADOBÚDANIE PEDAGOGICKÝCH SKÚSENOSTÍ CESTOU POKUSNEJ DIDAKTICKEJ SKÚSENOSTI**
(podľa Kurelovej)

PROCES *NADOBÚDANIA DIDAKTICKÝCH KOMPETENCIÍ*

1. **CVIČENIA** ELEMENTÁRNYCH DIDAKTICKÝCH SPÔSOBILOSTÍ ;
2. **ŠTÚDIUM** TEÓRIE VYUČOVANIA A PRÍKLADOV;
3. **VYTVÁRANIE** SCHÉM ČINNOSTÍ;
4. ZÍSKAVANIE INDIVIDUÁLNEJ A KOLEKTÍVNEJ **SKÚSENOSTI**;
5. ZDOKONAĽOVANIE PG. **POSTREHU**
6. ROZVÍJANIE PEDAGOGICKEJ **EXPRESÍVNOSTI**

VÝSLEDKOM procesu nadobúdania

- Skvalitňovanie schopností a rozširovanie skúseností
- Kvalitnejšie realizovaná vyučovacia jednotka
- Efektívnejšie realizované elementárne činnosti na vyučovacej hodine

= **VYTVORENIE SI VLASTNÉHO
SYSTÉMU PRÁCE**

- **na konci procesu je učiteľ profesionál**
(biografická dráha učiteľa)