

Transakcionální teorie a velkoobchod

Sklady

Soustava osídlení



**SILESIAN
UNIVERSITY**
SCHOOL OF BUSINESS
ADMINISTRATION IN KARVINA

Ing. Radka Bauerová, Ph.D.

Seminář č. 8

16. a 18. 11. 2021

CÍLE SEMINÁŘE



SLEZSKÁ
UNIVERZITA
OBCHODNĚ PODNIKATELSKÁ
FAKULTA V KARVINĚ

1. Procvičení teoretických znalostí z **oblasti velkoobchodu** (funkce, druhy VO, druhy využívaných skladů)
2. Pokyny k **diskuzi** ke zpracovaným seminárním pracím
3. Pochopení významu **transakční teorie** pro praxi prostřednictvím konkrétního případu



PROCVIČENÍ TEORETICKÝCH ZNALOSTÍ Z PŘEDNÁŠKY



SLEZSKÁ
UNIVERZITA
OBCHODNĚ PODNIKATELSKÁ
FAKULTA V KARVINĚ

Jak byste definovali **velkoobchod**, kdo jsou jeho **dodavatelé/odběratelé** a jaké **funkce** velkoobchodu znáte?

Funkce velkoobchodu

- Prodej a propagace,
- nákup a tvorba obchodního sortimentu,
- nákup ve velkém,
- skladování,
- přeprava,
- financování,
- přenos rizika,
- tržní informace,
- manažerské služby a poradenství.



PROCVIČENÍ TEORETICKÝCH ZNALOSTÍ Z PŘEDNÁŠKY

Jedním z úkolů obchodu je zajistit efektivní směnu zboží a služeb mezi zúčastněnými ekonomickými subjekty.

Jak je s tím spojená **transakční teorie**? Pro jakou kombinaci šířky a hloubky sortimentu je vhodné použít **prostředníka**?

Bez prostředníka:

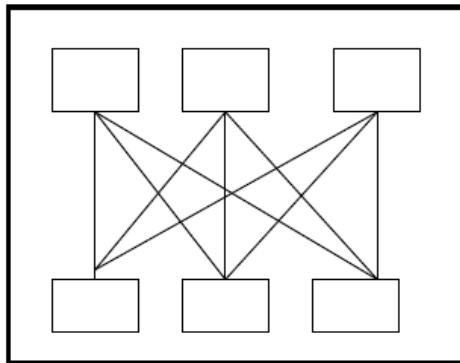

$$TN = m \times n$$

S prostředníkem:

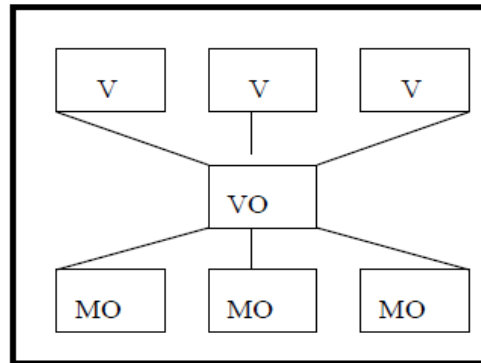

$$TN = m + n$$

VÝPOČET TEORETICKÉ ÚSPORY TRANSAKČNÍCH NÁKLADŮ

Vypočtete **teoretickou úsporu transakčních nákladů (TNu)** v případě, že v určité lokalitě působí **8 výrobců a 65 maloobchodníků**. Jaká bude tato úspora, jestliže zprostředkovatelskou funkci bude zajišťovat **1 velkoobchod**?

$$TN = 8 \times 65 = 520$$

$$TNu = (8 \times 65) - (8 + 65) = 520 - 73 = \mathbf{447 \text{ uspořených cest}}$$

Odpověď: Teoretická úspora transakčních nákladů bude 447 cest.
(Odhad ekonomického vyčíslení úspory je pak odvozen od průměrné hodnoty jedné cesty)

PROCVIČENÍ TEORETICKÝCH ZNALOSTÍ Z PŘEDNÁŠKY



SLEZSKÁ
UNIVERZITA
OBCHODNĚ PODNIKATELSKÁ
FAKULTA V KARVINĚ

Jaké druhy skladů dle stupně mechanizace znáte?

Ruční sklad

**Mechanizovaný
sklad**

**Vysoce mechanizovaný
sklad**

Automatizovaný sklad

**Plně automatizovaný sklad
(například Makro)**



PŘÍKLAD AUTOMATIZOVANÉHO SKLADU - Alibaba



SLEZSKÁ
UNIVERZITA
OBCHODNĚ PODNIKATELSKÁ
FAKULTA V KARVINĚ



Odkaz na video: <https://www.youtube.com/watch?v=FB14Y55V2Z4>

PŘÍKLAD PLNĚ AUTOMATIZOVANÉHO SKLADU - distribuční centrum mražených pekařských výrobků



SLEZSKÁ
UNIVERZITA
OBCHODNĚ PODNIKATELSKÁ
FAKULTA V KARVINĚ



Odkaz na video: <https://youtu.be/LuvrP1QKsdk>

DISKUZE K SEMINÁRNÍ PRÁCI



SLEZSKÁ
UNIVERZITA
OBCHODNĚ PODNIKATELSKÁ
FAKULTA V KARVINĚ

Prezentace seminárních prací a diskuze k nim bude probíhat ve škole dle harmonogramu, do kterého jste se zapisovali. Pokud si někdo není jistý, který den má prezentovat, tak kontaktuje vyučujícího. Všechny týmy jsou povinné si vytvořit **prezentaci v PowerPointu**, ve které shrnou nejdůležitější body své SP.

1. Délka prezentace je stanovená na **5 - 7 minut s následnou diskuzí**.
2. Ve své prezentaci představíte vždy čtyři nejdůležitější body práce dle následujícího schématu.



DISKUZE K SEMINÁRNÍ PRÁCI



SLEZSKÁ
UNIVERZITA
OBCHODNĚ PODNIKATELSKÁ
FAKULTA V KARVINĚ

Studenti ve své prezentaci představí svůj projekt maloobchodní jednotky, či jiné zvolené téma seminární práce následovně:

Projekt MOJ, či projekt fiktivní MOJ:

1. Důvod zvolení dané MOJ + nabízený sortiment zboží
2. Představení exteriéru MOJ
3. Představení interiéru MOJ
4. Návrhy a doporučení

Projekt e-shopu:

1. Důvod zvolení daného e-shopu + nabízený sortiment zboží
2. Cenové rozpětí, informace k platebním podmínkách a podmínkám dodání
3. Představení designu webové stránky
4. Návrhy a doporučení

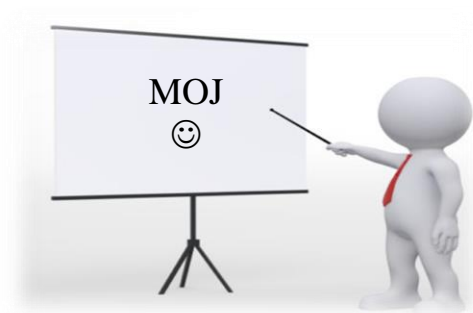

DISKUZE K SEMINÁRNÍ PRÁCI



SLEZSKÁ
UNIVERZITA
OBCHODNĚ PODNIKATELSKÁ
FAKULTA V KARVINĚ

Téma maloobchodní firma XY a její postavení na trhu:

1. Důvod zvolení dané maloobchodní firmy
2. Představení obchodního sortimentu
3. Typy prodejen
4. Zajímavosti

Téma velkoobchodní firma XY a její postavení na trhu:

1. Důvod zvolení dané velkoobchodní firmy
2. Představení obchodního sortimentu
3. Typy používaných skladů
4. Zajímavosti

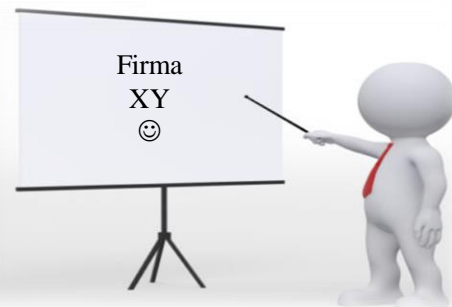

CVIČENÍ: určování vhodnosti použití transnacionální teorie



SLEZSKÁ
UNIVERZITA
OBCHODNĚ PODNIKATELSKÁ
FAKULTA V KARVINĚ

Týmová práce: 2 – 4 studenti

Čas vypracování zadání: 20 minut

Zadání:

- 1) Popsání transakcionální teorie, **vysvětlení principů** této teorie
- 2) Určení **vhodnost použití prostředníka** u těchto forem prodeje a typů prodejen:
 - E-shop prodávající oblečení značky Nike
 - Supermarket
 - Pultový prodej uzenin
 - Volný prodej elektroniky
- 3) **Výpočet teoretických úspor** transakčních nákladů na příkladech



V posledních 15 minutách bude probíhat diskuze nad výsledky 😊



SLEZSKÁ
UNIVERZITA
OBCHODNĚ PODNIKATELSKÁ
FAKULTA V KARVINĚ

Děkuji za pozornost

