

Transakcionální teorie a velkoobchod

Sklady

Soustava osídlení



**SILESIAN
UNIVERSITY**
SCHOOL OF BUSINESS
ADMINISTRATION IN KARVINA

Ing. Lucie Vavrušková

Seminář č. 8

23. a 24. 11. 2022

CÍLE SEMINÁŘE



SLEZSKÁ
UNIVERZITA
OBCHODNĚ PODNIKATELSKÁ
FAKULTA V KARVINĚ

1. Procvičení teoretických znalostí **z oblasti velkoobchodu** (funkce, druhy VO, druhy využívaných skladů)
2. Pokyny **k diskuzi** ke zpracovaným seminárním pracím
3. Pochopení významu **transakční teorie** pro praxi prostřednictvím konkrétního případu



PROCVIČENÍ TEORETICKÝCH ZNALOSTÍ Z PŘEDNÁŠKY



SLEZSKÁ
UNIVERZITA
OBCHODNĚ PODNIKATELSKÁ
FAKULTA V KARVINĚ

Jak byste definovali **velkoobchod**, kdo jsou jeho **dodavatelé/odběratelé** a jaké **funkce** velkoobchodu znáte?

Funkce velkoobchodu

- Prodej a propagace,
- nákup a tvorba obchodního sortimentu,
- nákup ve velkém,
- skladování, přeprava,
- financování,
- přenos rizika,
- tržní informace,
- manažerské služby a poradenství



PROCVIČENÍ TEORETICKÝCH ZNALOSTÍ Z PŘEDNÁŠKY

Jedním z úkolů obchodu je zajistit efektivní směnu zboží a služeb mezi zúčastněnými ekonomickými subjekty.

Jak je s tím spojená **transakční teorie**? Pro jakou kombinaci šířky a hloubky sortimentu je vhodné použít **prostředníka**?

Bez prostředníka:

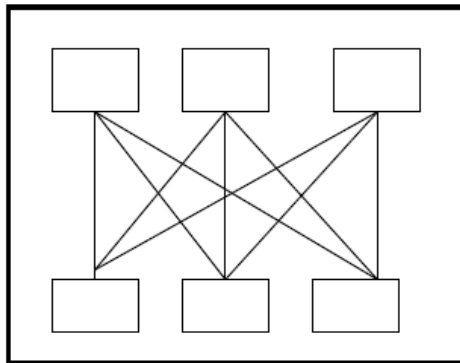

$$TN = m \times n$$

S prostředníkem:

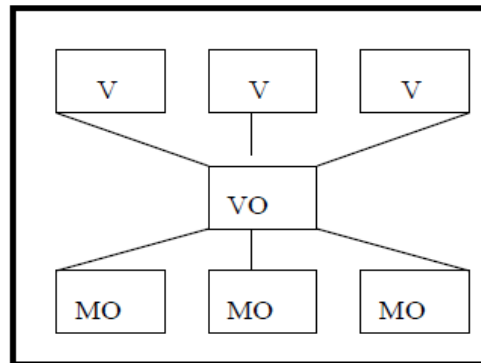

$$TN = m + n$$

VÝPOČET TEORETICKÉ ÚSPORY TRANSAKČNÍCH NÁKLADŮ

Vypočtete **teoretickou úsporu transakčních nákladů (TNu)** v případě, že v určité lokalitě působí **7 výrobců a 55 maloobchodníků**. Jaká bude tato úspora, jestliže zprostředkovatelskou funkci bude zajišťovat **1 velkoobchod**?

$$TN = 7 \times 55 = 385$$

$$TNu = (7 \times 55) - (7 + 55) = 385 - 62 = \mathbf{323 \text{ uspořených cest}}$$

Odpověď: Teoretická úspora transakčních nákladů bude 323 cest.
(Odhad ekonomického vyčíslení úspory je pak odvozen od průměrné hodnoty jedné cesty)

PROCVIČENÍ TEORETICKÝCH ZNALOSTÍ Z PŘEDNÁŠKY



SLEZSKÁ
UNIVERZITA
OBCHODNĚ PODNIKATELSKÁ
FAKULTA V KARVINĚ

Jaké druhy skladů dle stupně mechanizace znáte?

Ruční sklad

**Mechanizovaný
sklad**

**Vysoce mechanizovaný
sklad**

Automatizovaný sklad

**Plně automatizovaný sklad
(například Makro)**



PŘÍKLAD AUTOMATIZOVANÉHO SKLADU - Alibaba



SLEZSKÁ
UNIVERZITA
OBCHODNĚ PODNIKATELSKÁ
FAKULTA V KARVINĚ



Odkaz na video: <https://www.youtube.com/watch?v=FB14Y55V2Z4>

PŘÍKLAD PLNĚ AUTOMATIZOVANÉHO SKLADU - distribuční centrum mražených pekařských výrobků



SLEZSKÁ
UNIVERZITA
OBCHODNĚ PODNIKATELSKÁ
FAKULTA V KARVINĚ



Odkaz na video: <https://youtu.be/LuvrP1QKsdk>

DISKUZE K SEMINÁRNÍ PRÁCI



SLEZSKÁ
UNIVERZITA
OBCHODNĚ PODNIKATELSKÁ
FAKULTA V KARVINĚ

Prezentace seminárních prací a diskuze k nim bude probíhat ve škole dle harmonogramu, do kterého jste se zapisovali. Pokud si někdo není jistý, který den má prezentovat, tak kontaktujte svého vyučujícího. Všechny týmy jsou povinné si vytvořit prezentaci v PowerPointu, ve které shrnou nejdůležitější body své SP.

1. Délka prezentace je stanovena na **5 - 7 minut s následnou diskuzí.**
2. Ve své prezentaci představíte vždy čtyři nejdůležitější body práce dle následujícího schématu.



DISKUZE K SEMINÁRNÍ PRÁCI



SLEZSKÁ
UNIVERZITA
OBCHODNĚ PODNIKATELSKÁ
FAKULTA V KARVINĚ

Studenti ve své prezentaci představí svůj projekt maloobchodní jednotky, či jiné zvolené téma seminární práce následovně:

Projekt MOJ, či projekt fiktivní MOJ:

1. Důvod zvolení dané MOJ + nabízený sortiment zboží
2. Představení exteriéru MOJ
3. Představení interiéru MOJ
4. Návrhy a doporučení

Projekt e-shopu:

1. Důvod zvolení daného e-shopu + nabízený sortiment zboží
2. Cenové rozpětí, informace k platebním podmínkách a podmínkám dodání
3. Představení designu webové stránky
4. Návrhy a doporučení

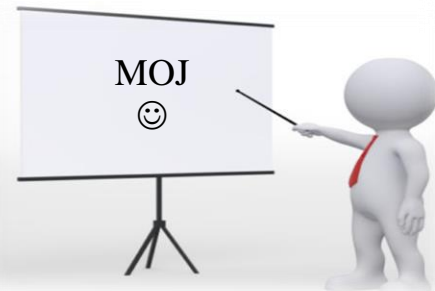

DISKUZE K SEMINÁRNÍ PRÁCI



SLEZSKÁ
UNIVERZITA
OBCHODNĚ PODNIKATELSKÁ
FAKULTA V KARVINĚ

Téma maloobchodní firma XY a její postavení na trhu:

1. Důvod zvolení dané maloobchodní firmy
2. Představení obchodního sortimentu
3. Typy prodejen
4. Zajímavosti

Téma velkoobchodní firma XY a její postavení na trhu:

1. Důvod zvolení dané velkoobchodní firmy
2. Představení obchodního sortimentu
3. Typy používaných skladů
4. Zajímavosti

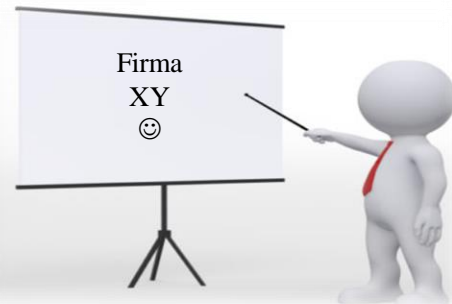

CVIČENÍ: určování vhodnosti použití transnacionální teorie



SLEZSKÁ
UNIVERZITA
OBCHODNĚ PODNIKATELSKÁ
FAKULTA V KARVINĚ

Týmová práce: 2-4 studenti

Čas vypracování zadání: cca 20 minut

Bodové ohodnocení: 1 bod

Zadání:

- 1) Popsání transakcionální teorie, **vysvětlení principů** této teorie
- 2) Určení **vhodnosti použití prostředníka** u těchto forem prodeje a typů prodejen:
 - E-shop prodávající oblečení značky Nike
 - Supermarket
 - Pultový prodej uzenin
 - Volný prodej elektroniky
- 3) **Výpočet teoretických úspor** transakčních nákladů na příkladech



V posledních 15 minutách bude probíhat diskuze nad výsledky 😊



SLEZSKÁ
UNIVERZITA
OBCHODNĚ PODNIKATELSKÁ
FAKULTA V KARVINĚ

Děkuji za pozornost

